

令和4年度版

統計要覧下諏訪

長野県下諏訪町

は し が き

この統計書は、下諏訪町の人口・産業・社会・教育など各分野にわたる基礎的な統計資料を収録し、町勢の現状とその推移発展を数字をもって明らかにしようとしたものです。

高度情報社会のなかで、今後ますます統計数値の必要性が高まってきております。本書が町の各種行政・経済・社会活動等の参考資料として各方面でご利用いただければ幸いです。

作成にあたっては、できるだけ見やすく使えるように心掛けましたが、まだ不十分な点もあるかと思えます。今後さらに内容を充実してまいりたいと思えます。

おわりに、刊行にあたり貴重な資料の提供と格別のご協力をいただきました、関係各機関に対しまして深く感謝いたしますとともに、今後ともご指導、ご協力を賜りますようお願い申し上げます。

令和5年 7月

下諏訪町長 宮 坂 徹

は し が き

町 章・町 民 憲 章 1

町のキャッチフレーズ

町の木・町の花・下諏訪町の歌 2

沿 革 3

町 の す が た 4

町 勢 メ モ 5

町 民 の く ら し 6

町章

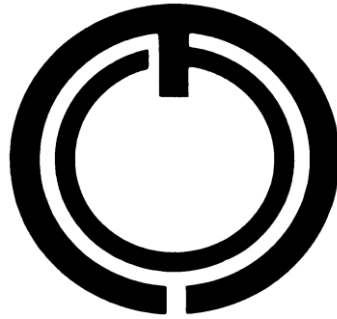

「下」の文字をデザイン化し、外円は下諏、内円は訪を象形し、あわせて円で「和」を表現しています。

昭和23年3月22日制定

下諏訪町民憲章

下諏訪町は

美しい高原と湖に囲まれ、天恵の温泉と古きよき伝統文化をもつまちです。

わたくしたちは、このふるさとを愛し育んできた先人の努力を学び、地球的視野にたって、さらによりよいまちづくりをめざし、ここに町民憲章をかかげます。

わたくしたちは

自然やもののいのちを大切に、美しく豊かなまちをつくります。

進んで教養を深め、かおり高い文化を創造するまちをつくります。

心身をきたえ、たくましく明るい健康なまちをつくります。

仕事に誇りを持ち、産業の栄える活力あるまちをつくります。

思いやりの心を持ち、うるおいと安らぎのある住みよいまちをつくります。

平成5年1月1日制定

下諏訪町のキャッチフレーズ

中山道と甲州街道が出会う 大社といで湯の宿場まら

町の木 さくら

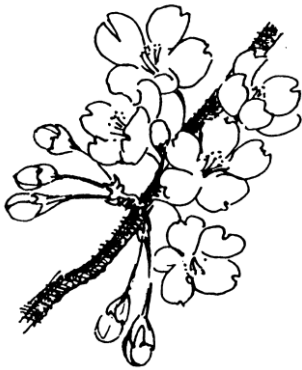

町の花 つつじ

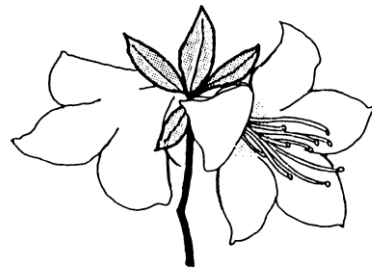

下諏訪町の歌

笠原博夫 作詞
堀内智司 作曲

一 平和なる紺碧の空

みずうみも なぎてすがしく
産業に励む人らの
汗実り さちはあまねし

楽園の町 下諏訪

わが下諏訪よ

二 歴代の文化花咲き

そのもとに みんなひとしく
とこしえに 栄ゆる郷土
越えきたる 道はどうとし

伝統の町 下諏訪

わが下諏訪よ

三 諏訪大社にぎわうところ

豊かなる いでゆしたしく
鷲ヶ峰に 七島八島
観光の歌は名高し
躍進の町 下諏訪

わが下諏訪よ

沿 革

下諏訪町は、長野県のほぼ中央に位置し、南は諏訪湖に面し、北には和田峠・鷲ヶ峰があり、これらの山から流れ下る川の扇状地に発達した町で、西に岡谷市、東に諏訪市、さらに北は松本市・長和町に接しています。

町の発祥は古く、石器・縄文時代にさかのぼることができ、多くの遺跡から狩猟用の鏃や土器などが出土しています。

弥生時代になると、出雲の国から建御名方命たけみなかたのみことが稲作の技術を携えて入り、諏訪湖のほとりに稲作、漁労の文化が栄えたといわれています。

醍醐天皇（10世紀初め）の頃に作られた和名わみやうしやう妙しなによると、信濃国諏訪郡名の中に、「土武郷とむのこう」という地名があり、これが現在の下諏訪町と考えられています。

鎌倉時代には、諏訪大社の大祝、金刺盛澄かなさしもりずみ・手塚太郎光盛兄弟てづかたろうみつもりが木曾義仲や鎌倉幕府に仕えて活躍、また鎌倉五山建長寺の住職が慈雲寺を開山したり、御射山祭に全国の武将が集まるなど政治・文化的にも信濃の中心として発展しました。

戦国時代には武田信玄とのかかわりも深く、その当時の史跡、文化が現在でも偲ばれます。

江戸時代になると、再び諏訪氏の治めるところとなり、中山道、甲州道中が合流する交通の要衝で、中山道随一の温泉宿場町として賑わい、また全国に一万余の分社、末社を持つ諏訪神社の総本社としても栄えました。

明治7年に7か村が合併し下諏訪村となり、明治9年に筑摩県が廃止されて長野県の所管に入り、明治26年6月30日に町制を布いて下諏訪町と改称しました。

大正を経て、昭和33年には隣接の岡谷市の一部、東町（編入後は社東町）と東山田を編入し、昭和58年に諏訪湖の面積分割があり、今日の下諏訪町を形成しています。

また、令和5年には町制施行130周年を迎えました。

町のすがた

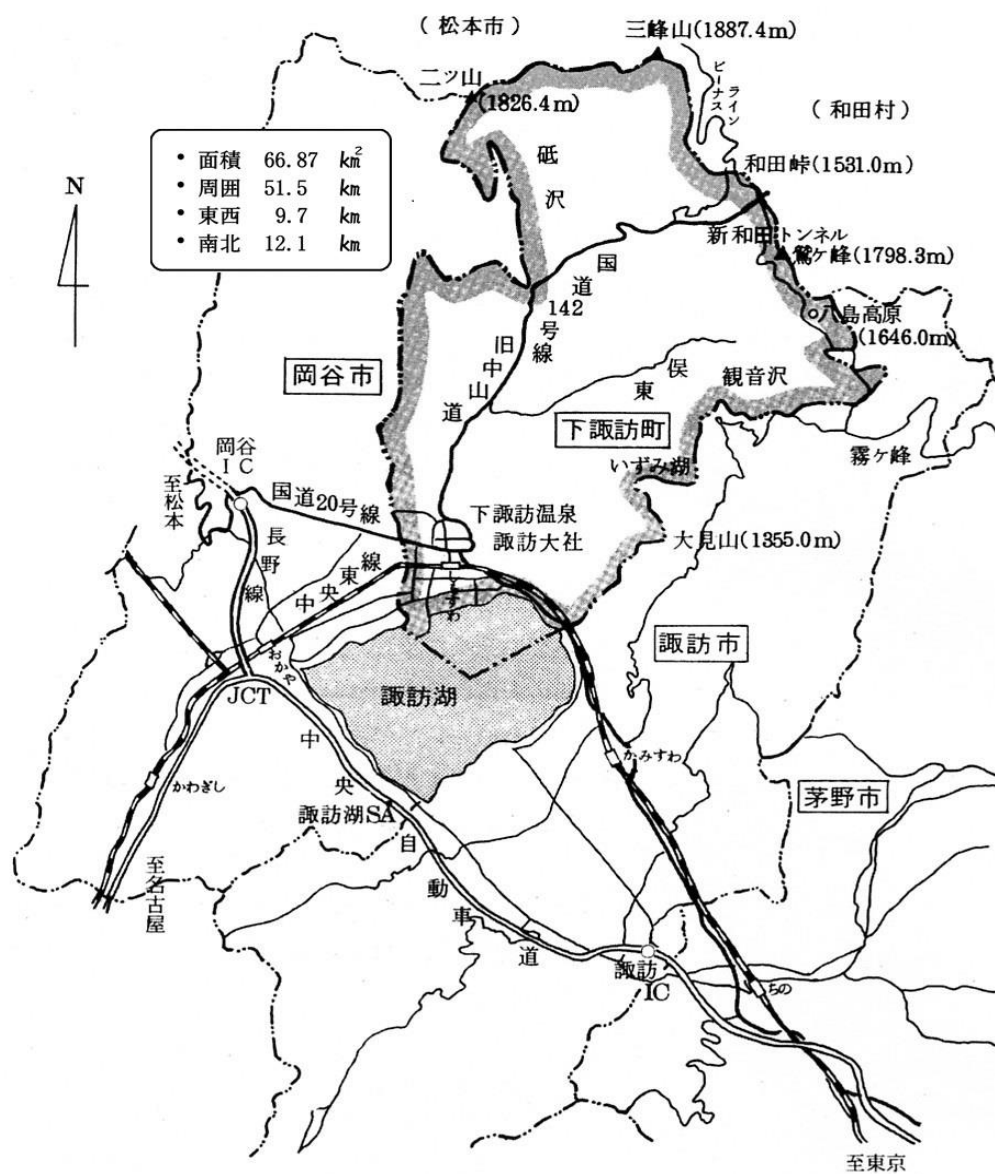

町域の変遷

年 月 日	合併又は編入した地域	面積 (km ²)	人口 (人)
明治26年6月30日	下諏訪町町制施行（下原村、下諏訪町、友之町、久保村、武居村、富部村、高木村の7か村合併）	53.64	5,106
昭和33年7月1日	境界変更により東山田、東町を岡谷市より編入	63.29	23,432
昭和58年10月1日	諏訪湖の行政分割による面積変更	66.33	26,383
昭和63年10月1日	建設省国土地理院調査による面積変更	66.90	26,025
平成26年10月1日	国土交通省国土地理院調査による面積変更	66.87	21,307

町 勢 々 々

面積	(令和4年10月1日)	農業	(令和2年2月1日)
面積	66.87Km ²	個人農業経営体数	17世帯
人口	(令和4年10月1日)	個人農家人口	63人
世帯数	7,826世帯	経営耕地面積	782a
人口	18,712人	道路	(令和4年4月1日)
男性	9,001人	総延長	262,276.80m
女性	9,711人	国道	22,181.50m
1世帯当たり人口	2.39人	県道	19,221.30m
人口動態	(令和4年)	町道	220,874.0m
出生	93人	上水道	(令和4年度)
死亡	312人	年間有収水量	2,129千m ³
転入	626人	普及率	99.9%
転出	628人	下水道	(令和4年度)
気象	(令和4年)	整備面積	519.3ha
平均気温	11.8℃	普及率	99.9%
最高気温	34.5℃	教育	(令和4年5月1日)
最低気温	-10.8℃	小学校児童数	2校 760人
降水量	1,423mm	中学校生徒数	2校 440人
財政	(令和3年度)	高等学校生徒数	1校 490人
一般会計決算額 歳入	9,279,767千円	保育園園児数	3園 401人
〃 歳出	8,958,506千円	各種学校生徒数	1校 0人
財政力指数	0.561	養護学校児童生徒数	1校 88人
事業所	(令和3年)	運輸・通信	(令和5年4月1日)
事業所数	986	自動車登録台数	16,305台
従業者数	8,548人		(令和3年)
工業	(令和3年6月1日)	下諏訪駅乗客数	584,365人
工場数 (4人以上の事業所)	74		(令和4年度)
従業者数	2,081人	あざみ号乗客数	37,998人
	(令和2年12月31日)		
製造品出荷額等	3,847,568万円		
商業	(令和3年)		
(飲食店は除く)			
事業所数	185		
従業者数	943人		
商品販売額	35,449百万円		

町民の暮らし（令和4年）

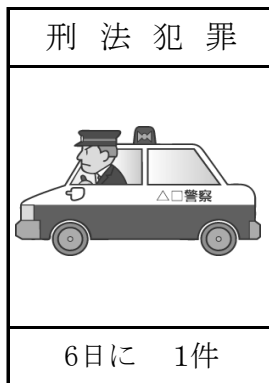
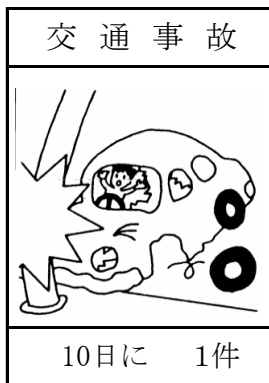
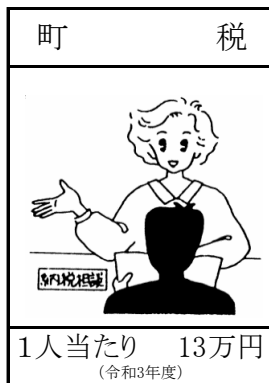
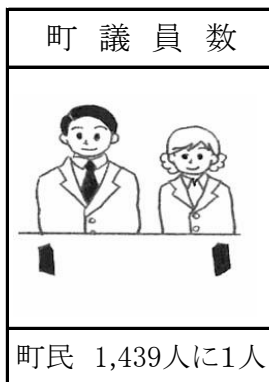
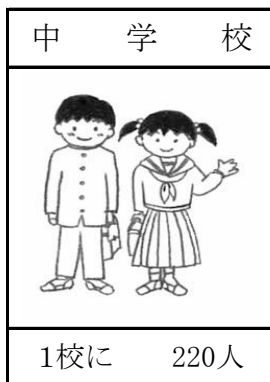
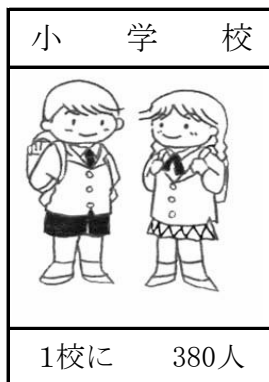
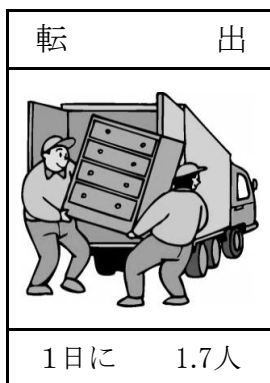

目 次

1 土地・気象

1	地目別土地面積
2	気象の状況
3	月別気象概況

2 人 口

4	推計人口の推移
5	住民基本台帳人口
6	町区別世帯数及び人口
7	人口動態(自然)
8	死産・婚姻・離婚数
9	人口動態(社会)
10	地域別転入転出人口
11	流入流出人口
12	年齢別・5歳階級別人口<推計人口>
13	5歳階級別人口の推移
14	産業大分類別、従業上の地位、男女別15歳以上の就業者数
15	産業大分類別15歳以上就業人口の推移
16	産業大分類別、年齢5歳階級、男女別15歳以上就業者数
17	常住地による従業、通学地別15歳以上就業者、通学者数
18	従業地、通学地による常住地別15歳以上就業者、通学者数
19	外国人住民人口
20	人口集中地区

3 行政・財政・選挙

21	職員数
22	町議会開会状況
23	町議会陳情・請願状況
24	一般会計科目別決算状況
25	普通会計性質別決算額
26	普通会計経常的収入支出と財政余力の状況
27	町税の推移
28	地方交付税等の推移
29	町債の状況
30	特別会計決算額(歳入・歳出)
31	選挙人名簿登録者数(定時登録)
32	主要選挙投票状況

4 事 業 所

33	産業別事業所数と従業者数の推移
34	従業者規模別事業所の推移

5 農 業

35	農家数及び個人農業人口(個人経営体)
36	15歳以上就業状態別農家世帯員数(個人経営体)
37	経営耕地面積規模別経営体数
38	経営耕地の状況
39	年齢別の農業従事者数(個人経営体)
40	農産物販売金額規模別経営体数
41	農産物販売金額1位の部門別経営体数
42	農地転用の推移

6 工 業

43	工業規模の推移
44	1人当たり、1事業所当たりの工業の推移
45	従業者規模別事業所数
46	産業中分類別、工場数・従業者数・製造品出荷額の推移
47	町制度資金の状況

7 商業

48	商業規模の推移
49	事業所規模の状況
50	産業中分類別、事業所数・従業者数・年間商品販売額の推移

8 社会福祉・民生

51	生活保護状況
52	町独自の福祉年金等支給状況
53	児童扶養手当等の受給者数
54	国民年金被保険者数及び給付状況
55	各種相談の状況
56	交通災害共済事業の状況

9 保健・衛生

57	医療状況
58	国民健康保険加入者数の状況
59	国民健康保険給付の推移状況
60	保健予防関係実施状況
61	特定死因の死亡者数
62	ごみの処理状況
63	公害苦情の処理状況

10 土木・建築

64	国道・県道の状況(総延長)
65	町道の状況
66	町道と橋梁の状況
67	一般土木事業の状況(施行箇所)
68	県・町営住宅状況
69	建築確認申請状況
70	新築・増築件数
71	住居の状況(一般世帯)
72	町有財産の状況

11 水道・下水道・温泉

73	上水道の状況
74	上水道有収水量の用途別状況
75	上水道水管の延長状況
76	下水道整備状況
77	下水道普及状況
78	温泉湧出状況
79	温泉利用状況

12 教育

80	学校別児童・生徒・学級数及び教員数の推移
81	中学卒業者の年度別進路状況の推移
82	児童・生徒の体位の推移
83	小・中学校児童・生徒の疾病被患率
84	町立保育園の状況
85	高等学校の状況
86	養護学校の状況
87	各種学校の状況

13 運輸・通信

88	自動車の登録状況
89	下諏訪駅の乗車人員の状況
90	町循環バス「あざみ号」利用状況
91	内国郵便物の引受配達状況
92	年賀郵便物の取扱状況
93	電話加入状況

14 電気・ガス

94	電気使用量の状況
95	都市ガスの状況

15 消防・治安

96	消防施設等状況
97	火災発生状況
98	救急出動状況
99	危険物施設の状況
100	刑法犯認知件数
101	交通事故発生状況
102	交通事故の原因別件数

16 観光・町施設

103	観光地別利用客の状況
104	観光消費額の状況
105	町施設の利用状況
	＜保健福祉課関係＞
	老人福祉センター
	特別養護老人ホーム「ハイム天白」
	＜建設水道課関係＞
	いずみ湖公園利用状況
	＜産業振興課関係＞
	各施設の入館者数
	諏訪湖博物館・赤彦記念館
	宿場街道資料館
	今井邦子文学館
	伏見屋邸
	＜教育子ども課関係＞
	研修の家
	公民館
	図書館
	総合運動場
	体育館
	錬成の家・漕艇場
	総合文化センター
	子育てふれあいセンター
	高浜健康温泉センター「ゆたん歩」
	健康ステーション・健康フィールド

17 文化財

106	町の文化財
	歴代町理事者
	歴代町議会正副議長
	歴代町教育長
	町役場組織・機構図
	町施設ガイド

◎本書は原則として時系列にて収録し、資料の有無、性質等に応じ適宜伸縮しました。

◎資料の出所については、各表の下部に表示してあります。更に詳細な数値等については、当該機関または総務課まで照会してください。

◎単位を換算、あるいは単位未満四捨五入を原則としましたので、総数と内訳の合計とが一致しないことがあります。

◎統計表中の一般的な符号は次のとおり

「－」…該当数字なし

「X」…事業所が1又は2の場合に、個々の申告者の秘密を守るため、数値を秘匿するものです。

なお、3以上の事業所数に関する数値でも、前後の関係から事業所数1又は2の数値が判明する箇所は、同じく「x」で秘匿しています。

◎本書は、令和4年5月に関係機関に照会をかけた数値により作成。

1 土 地 ・ 気 象

2 人 口

1 土地・気象

1 地目別土地面積

各年1月1日現在(単位:km²)

年 別	田	畑	宅 地	山 林	原 野	湖 沼	その他	合 計
平成15	0.72	1.05	2.84	34.20	15.68	2.84	9.57	66.90
16	0.71	1.04	2.76	34.44	9.65	2.84	15.46	66.90
17	0.70	1.04	2.77	33.36	9.65	2.84	16.54	66.90
18	0.69	1.03	2.78	33.35	9.65	2.84	16.56	66.90
19	0.69	1.03	2.80	33.34	9.64	2.84	16.56	66.90
20	0.68	1.02	2.81	33.34	9.65	2.84	16.56	66.90
21	0.67	1.02	2.82	33.34	9.64	2.84	16.57	66.90
22	0.67	1.01	2.83	35.15	7.71	2.84	16.69	66.90
23	0.67	1.01	2.83	35.15	7.69	2.84	16.71	66.90
24	0.66	1.01	2.84	35.46	7.70	2.84	19.23	66.90
25	0.66	1.00	2.84	35.46	7.70	2.84	19.24	66.90
26	0.66	1.00	2.85	35.45	7.69	2.84	16.41	66.90
27	0.65	0.99	2.86	35.43	7.69	2.84	16.41	66.87
28	0.65	0.99	2.87	35.33	7.56	2.84	16.63	66.87
29	0.64	0.98	2.88	35.33	7.56	2.84	16.64	66.87
30	0.64	0.98	2.86	35.32	7.56	2.84	16.67	66.87
令和元	0.63	0.96	2.87	35.30	7.55	2.84	16.72	66.87
2	0.63	0.96	2.87	35.29	7.55	2.84	16.73	66.87
3	0.63	0.95	2.88	35.29	7.54	2.84	16.74	66.87
4	0.62	0.95	2.88	35.29	7.54	2.84	16.75	66.87

※平成16年より、「その他」の中には非課税地で現況が山林、原野等となっているものが含まれる。

資料:税務課

2 気象の状況

年 別	気 温			総降水量	湿 度		日 照		風 速		最深
	最高	最低	平均		平均	最小	時 間	率	平均	最大	積雪
	℃	℃	℃	mm	%	%	h	%	m/s	m/s	cm
平成15	32.9	-16.6	11.1	1,436.0	79	12	1,990.0	45	2.9	13.6	40]
16	33.3	-11.5	12.0	1,535.0	75	13	2,308.5	52	3.2	15.9	22
17	32.9	-12.3	11.2	826.0	74	14	2,192.0	49	3.3	15.3	21
18	33.0	-11.8	11.4	1,545.5	73	9	2,014.2	46	3.2	15.3	12
19	33.2	-9.4	11.6	1,077.0	70	9	2,166.5	49	3.2	14.3	21
20	33.6	-16.3	11.2	1,257.0	69	7	2,185.8	49	3.0	14.8	29
21	31.6	-10.5	11.4	1,352.5	69	4	2,057.4	46	3.1	14.7	11
22	33.7	-10.3	11.8	1,504.0	70	8	2,055.1	46	3.1	13.4	11
23	34.0	-10.7	11.2	1,467.5	69	8	2,245.6	51	3.1	13.5	22
24	33.4	-13.9	11.1	1,278.5	70	11	2,217.1	50	3.2	15.4	16
25	34.4	-14.4	11.4	1,304.0	69	9	2,357.2	53	3.3	16.2	26
26	33.4	-11.0	11.0	1,369.5	70	7	2,210.4	50	3.2	14.1	52
27	33.9	-11.2	11.9	1,306.5	72	7	2,166.7	49	3.1	14.3	21
28	32.7	-13.0	12.2	1,560.5	72	12	2,182.8	49	3.3	13.5	12
29	32.9	-10.9	11.2	1,058.5	71	12	2,300.6	52	3.3	15.0	14
30	34.9	-11.3	12.3	1,429.0	71	11	2,406.3	54	3.3	17.1	17
令和元	34.7	-9.5	12.0	1,265.0	73	10	2,161.9	49	3.3	16.2	2
2	35.0	-9.1	12.2	1,516.0	73	11	2,200.2	50	3.1	14.0	11
3	33.9	-8.4	12.0	1,504.5	72	11	2,129.0	49	3.2	14.3	5
4	34.5	-10.8	11.8	1,423.0	73	13	2,236.0	50	3.1	13.4	28

※諏訪特別地域気象観測所(平成9年2月までは諏訪測候所)の記録による。

資料: 気象庁

※最深積雪は前年11月～当年4月までの積雪の最大値。

※]は欠測等による資料不足。

3 月別気象概況

令和3年						
月別	平均気温	最高気温	最低気温	降水量	平均風速	日照時間
	℃	℃	℃	mm	m/s	h
1	-0.3	4.3	-4.0	45.5	3.2	163.7
2	2.1	7.8	-2.8	35.0	3.9	204.7
3	7.0)	12.9	1.4	84.5	3.8	199.4)
4	9.9	15.9	4.1	85.0	4.2	240.3
5	15.6	20.8	10.7	150.5	3.2	164.7
6	19.5	25.1	15.5	114.0	2.8	163.9
7	23.2	28.3	19.8	215.0	2.4	166.8
8	23.7	28.4	20.5	373.5	2.7	163.8
9	19.5	24.1	16.4	220.5	2.6	153.1
10	14.1	19.4	9.8	69.5	3.0	191.8
11	7.4	12.6	3.0	41.5	2.9	192.0)
12	2.4	7.2	-2.1	70.0	3.3	186.8

※)印は期間内に欠測があった事を示す。

資料:気象庁

令和4年						
月別	平均気温	最高気温	最低気温	降水量	平均風速	日照時間
	℃	℃	℃	mm	m/s	h
1	-1.8	3.0	-6.1	15.0	3.3	213.1
2	-1.4	3.6	-6.0	45.5	3.3	195.7
3	5.5	11.5	0.1	56.5	3.5	218.7
4	12.2	18.5	6.6	129.0	3.4	204.8
5	15.3	21.2	10.0	85.5	3.1	204.9
6	20.1	25.7	15.6	130.0	2.9	192.0
7	24.0	29.0	20.4	272.0	2.6	175.5
8	24.4	29.2	21.2	224.5	2.8	156.4
9	21.3	25.7	18.2	318.0	3.1	165.9
10	12.7	17.9	8.4	54.5	3.3	161.2
11	8.4	13.8	4.0	71.5	2.7	169.9
12	1.4	6.2	-2.5	21.0	2.9	177.9

※)印は期間内に欠測があった事を示す。

資料:気象庁

2 人 口

4 推計人口の推移

5 住民基本台帳人口

年 別	世帯数	人 口				人口性比 (女100人につき男)	人口密度(km ² 当たり)		年 別	世帯数	人 口
		総 数	男	女	世帯数		人 口				
		人	人	人	世帯		人				
平成15	8,658	23,283	11,244	12,039	93.4	129	348	平成15	8,833	23,256	
16	8,696	23,088	11,117	11,971	92.9	130	345	16	8,807	22,967	
17	8,662	22,863	11,053	11,810	93.6	129	344	17	8,863	22,854	
18	8,605	22,465	10,861	11,604	93.6	129	335	18	8,838	22,510	
19	8,659	22,314	10,785	11,529	93.5	129	334	19	8,855	22,325	
20	8,597	22,125	10,697	11,428	93.6	129	331	20	8,863	22,171	
21	8,500	21,774	10,507	11,267	93.3	127	325	21	8,822	21,905	
22	8,361	21,532	10,395	11,137	93.3	125	322	22	8,837	21,774	
23	8,388	21,356	10,299	11,057	93.1	125	319	23	8,891	21,648	
24	8,394	21,217	10,252	10,965	93.5	125	317	24	9,052	21,826	
25	8,335	20,918	10,125	10,793	93.8	125	313	25	8,993	21,527	
26	8,347	20,698	10,042	10,656	94.2	125	310	26	9,005	21,307	
27	7,946	20,236	9,749	10,487	93.0	119	303	27	8,932	20,925	
28	7,933	20,061	9,646	10,415	92.6	119	300	28	8,921	20,769	
29	7,957	19,857	9,574	10,283	93.1	119	297	29	8,945	20,565	
30	7,928	19,626	9,468	10,158	93.2	119	293	30	8,916	20,334	
令和元	7,842	19,224	9,266	9,958	93.1	117	287	令和元	8,830	19,932	
2	7,847	19,155	9,238	9,917	93.2	117	286	2	8,782	19,634	
3	7,801	18,900	9,134	9,766	93.5	117	283	3	8,736	19,379	
4	7,826	18,712	9,001	9,711	92.7	117	280	4	8,761	19,191	

資料: 毎月人口異動調査

資料: 住民環境課

※この人口は、境界変更等による修正後の数字であり、一部既存資料と相違する。

6 町区別世帯数及び人口(続き)

《住民基本台帳人口》

4月1日現在

令和5年4月1日

町 区	世帯数	人 口			町 区	世帯数	人 口			町 区	世帯数	人 口		
		計	男	女			計	男	女			計	男	女
総 数	8,752	18,988	9,151	9,837	花 咲 町	30	50	20	30	6 区	373	741	363	378
1 区	1,139	2,477	1,179	1,298	中 夕 町	35	64	28	36	萩 倉 東 組	59	123	56	67
東 町 上	77	179	92	87	春 日 町	35	70	36	34	萩 倉 西 組	58	121	61	60
東 町 中 1	107	216	100	116	矢 木 東	68	139	61	78	樋 橋	8	16	7	9
東 町 中 2	110	261	125	136	矢 木 西	72	178	92	86	東 俣	7	11	6	5
東 町 下	75	178	85	93	東 弥 生 町	49	92	43	49	町 屋 敷 1 組	75	143	69	74
仲 門 町	54	109	54	55	西 弥 生 町	185	376	201	175	町 屋 敷 2 組	65	122	61	61
大 門 1	88	191	92	99	栄 町	51	115	53	62	町 屋 敷 3 組	56	106	53	53
大 門 2	119	260	123	137	曙 町	52	138	65	73	下 屋 敷	45	99	50	49
大 門 3	41	68	29	39	魁 町	36	76	37	39					
田 中 町	51	116	60	56	東 四 王	73	154	65	89	7 区	686	1,692	837	855
矢 木 町 1	66	126	62	64	西 四 王 1 部	96	215	103	112	東 山 田 第 1	52	112	57	55
矢 木 町 2	73	164	76	88	西 四 王 2 部	142	289	149	140	東 山 田 第 2	73	202	106	96
矢 木 町 3	84	188	81	107	西 四 王 3 部	145	287	130	157	東 山 田 第 3	53	138	68	70
桜 町	125	273	124	149	西 四 王 4 部	148	343	165	178	東 山 田 第 4	93	231	114	117
緑 町	69	148	76	72	南 四 王 1 部	111	288	145	143	東 山 田 第 5	129	337	164	173
					南 四 王 2 部	193	356	170	186	東 山 田 第 6	202	497	243	254
					北 四 王	53	130	59	71	東 山 田 第 7	84	175	85	90
2 区	499	1,040	497	543	東 鷹 野 町	150	375	182	193					
立 町 1 部	44	106	49	57	西 鷹 野 町 1 部	87	200	98	102					
立 町 2 部	52	102	46	56	西 鷹 野 町 2 部	212	433	204	229	8 区	405	991	470	521
小 湯 の 上 1 部	47	116	53	63	清 水 町	192	430	193	237	社 東 町 第 1	150	354	178	176
小 湯 の 上 2 部	47	88	42	46	東 赤 砂	504	1,075	541	534	社 東 町 第 2	118	290	134	156
横 町 木 の 下	20	38	17	21	西 赤 砂	414	884	424	460	社 東 町 第 3	137	347	158	189
湯 田 町	34	67	35	32						社 東 町 第 4	0	0	0	0
湯 田 仲 町	40	70	34	36	4 区	548	1,192	594	598					
新 町 上	59	130	65	65	上 久 保 1	40	99	51	48	9 区	276	576	280	296
新 町 下	48	95	52	43	上 久 保 2	43	83	42	41	星 が 丘 第 1	67	146	72	74
御 田 町	76	166	78	88	久 保 海 道 1 組	42	92	49	43	星 が 丘 第 2	81	171	80	91
塚 田 町	32	62	26	36	久 保 海 道 2 組	42	98	53	45	星 が 丘 第 3	57	115	57	58
					湖 畔 町 南	122	201	107	94	星 が 丘 第 5	71	144	71	73
					湖 畔 町 北	80	181	83	98					
3 区	3,460	7,451	3,591	3,860	武 居 南	84	206	99	107	1 0 区	760	1,644	793	851
大 社 通	27	55	29	26	武 居 北	95	232	110	122	西 豊	124	291	140	151
友 之 町	41	111	57	54						西 浜	72	177	83	94
広 瀬 町	46	97	40	57	5 区	606	1,184	547	637	高 浜	184	406	205	201
富 士 見 町	43	91	47	44	東 高 木	137	308	148	160	東 豊	62	112	58	54
菅 野 町	56	115	48	67	西 高 木	130	236	108	128	本 郷	81	172	84	88
上 馬 場	36	74	34	40	南 高 木	116	225	108	117	五 官	89	211	106	105
平 沢 町	25	48	26	22	北 高 木	223	415	183	232	富 ヶ 丘	80	154	72	82
中 央 通	53	103	46	57						関 屋	68	121	45	76

7 人口動態(自然)

(単位:人)

年 別	出 生			死 亡			自 然 増 減		
	総 数	男	女	総 数	男	女	総 数	男	女
平成15	213	108	105	211	100	111	2	8	△6
16	170	74	96	246	130	116	△76	△56	△20
17	182	105	77	235	123	112	△53	△18	△35
18	170	98	72	232	126	106	△62	△28	△34
19	182	98	84	241	104	137	△59	△6	△53
20	179	89	90	263	134	129	△84	△45	△39
21	152	76	76	273	142	131	△121	△66	△55
22	147	79	68	237	132	105	△90	△53	△37
23	139	60	79	286	141	145	△147	△81	△66
24	153	74	79	277	118	159	△124	△44	△80
25	130	61	69	263	134	129	△133	△73	△60
26	117	60	57	296	149	147	△179	△89	△90
27	121	71	50	280	140	140	△159	△69	△90
28	150	71	79	258	127	131	△108	△56	△52
29	104	49	55	280	147	133	△176	△98	△78
30	116	58	58	278	129	149	△162	△71	△91
令和元	93	47	46	339	177	162	△246	△130	△116
2	87	44	43	288	138	150	△201	△94	△107
3	108	55	53	317	164	153	△209	△109	△100
4	93	44	49	312	169	143	△219	△125	△94

資料:長野県毎月人口異動調査

8 死産・婚姻・離婚数

年 別	死 産				婚 姻		離 婚	
	総 数	自 然	人 工	率	件 数	率	件 数	率
				(出産千対)		(人口千対)		(人口千対)
	人	人	人	%		%		%
平成14	4	-	4	19.2	114	4.8	43	1.83
平成15	6	4	2	28.8	113	4.9	37	1.59
16	-	-	-	-	111	4.8	33	1.43
17	4	3	1	21.7	118	5.2	43	1.88
18	4	2	2	24.0	110	4.9	26	1.16
19	5	3	2	26.9	105	4.7	34	1.52
20	2	-	2	11.5	105	4.7	29	1.31
21	6	4	2	37.5	116	5.3	40	1.84
22	5	2	3	34.0	87	4.0	30	1.39
23	3	-	3	21.9	82	3.8	36	1.69
24	1	-	1	6.7	76	3.6	20	0.94
25	1	1	-	7.6	76	3.6	32	1.53
26	3	1	2	25.6	91	4.4	33	1.59
27	1	1	-	8.1	99	4.9	34	1.68
28	4	2	2	26.0	85	4.2	23	1.15
29	2	2	-	19.4	71	3.6	31	1.56
30	1	1	-	8.8	61	3.1	27	1.38
令和元	1	1	-	10.8	52	2.7	30	1.56
2	3	2	1	34.1	69	3.6	32	1.67
3	1	1	-	9.3	49	2.6	21	1.11

資料：人口動態調査

9 人口動態(社会)

(単位:人)

年 別	転 入			転 出			社 会 増 減			その他 の増減
	総 数	男	女	総 数	男	女	総 数	男	女	
平成15	1,065	522	543	1,356	650	706	△291	△128	△163	△6
16	1,115	543	572	1,214	606	608	△99	△63	△36	△6
17	1,096	530	566	1,195	570	625	△99	△40	△59	△10
18	1,014	500	514	1,263	644	619	△249	△144	△105	△9
19	1,016	508	508	1,126	565	561	△110	△57	△53	15
20	888	430	458	1,065	536	529	△177	△106	△71	18
21	838	411	427	1,038	503	535	△200	△92	△108	18
22	866	420	446	965	473	492	△99	△53	△46	18
23	853	419	434	880	429	451	△27	△10	△17	9
24	744	366	378	823	394	429	△79	△28	△51	△12
25	690	346	344	808	386	422	△118	△40	△78	△13
26	640	325	315	754	385	369	△114	△60	△54	△4
27	619	291	328	742	365	377	△123	△74	△49	10
28	645	332	313	707	358	349	△62	△26	△36	17
29	612	334	278	705	354	351	△93	△20	△73	6
30	680	347	333	775	380	395	△95	△33	△62	1
令和元	661	325	336	794	408	386	△133	△83	△50	10
2	608	305	303	717	360	357	△109	△55	△54	8
3	571	277	294	594	281	313	△23	△4	△19	7
4	626	308	318	628	314	314	△2	△6	4	△3

資料:長野県毎月人口異動調査

10 地域別転入転出人口

転入

(単位:人)

年 別	転 入 人 口							
	総 数	県 内	県 外					
			総 数	東 京	神 奈 川	山 梨	愛 知	そ の 他
平成15	1,065	625	440	87	36	14	23	280
16	1,115	710	405	66	47	21	28	243
17	1,096	690	406	53	35	17	23	278
18	1,014	590	424	72	25	17	34	276
19	1,016	616	400	62	33	27	16	262
20	888	570	318	81	31	9	14	183
21	838	497	341	62	30	19	20	210
22	866	586	280	58	24	14	14	170
23	853	538	315	67	44	8	27	169
24	744	479	265	46	22	14	19	164
25	690	483	207	56	22	8	17	104
26	640	430	210	34	31	8	10	127
27	619	408	211	36	23	10	6	136
28	645	427	218	57	20	11	15	115
29	612	377	235	51	17	6	14	147
30	680	423	257	52	27	19	15	144
令和元	661	401	260	51	29	12	16	152
2	608	403	205	39	16	10	14	126
3	571	360	211	43	29	8	11	120
4	626	341	285	52	42	4	16	171

転出

(単位:人)

年 別	転 出 人 口							
	総 数	県 内	県 外					
			総 数	東 京	神 奈 川	山 梨	愛 知	そ の 他
平成15	1,356	863	493	81	54	29	42	287
16	1,214	745	469	79	55	23	46	266
17	1,195	786	409	85	28	19	35	242
18	1,263	751	512	95	34	21	41	321
19	1,126	743	383	77	36	13	31	226
20	1,065	706	359	76	33	10	26	214
21	1,038	602	436	80	42	30	23	261
22	965	603	362	74	37	8	16	227
23	880	569	311	61	26	13	24	187
24	823	496	327	76	37	13	11	190
25	808	495	313	71	32	16	24	170
26	754	519	235	64	23	9	14	125
27	742	478	264	72	22	13	15	142
28	707	461	246	69	25	10	21	121
29	705	443	262	55	31	12	20	144
30	775	492	283	80	35	16	18	134
令和元	794	480	314	84	26	23	17	164
2	717	457	260	68	25	12	11	144
3	594	397	197	61	23	11	8	94
4	628	415	213	60	20	6	14	113

資料:長野県毎月人口異動調査

11 流入流出口

(単位:人)

年 別	常住人口 (夜間人口)	従 業 地 通学地人口 (昼間人口)	流入人口 (15歳未満も含む)	流出人口 (15歳未満も含む)	流入超過数 (△流出超過)
昭和40	25,352	25,349	4,191	4,194	△3
45	26,932	27,172	4,742	4,502	240
50	26,894	25,255	3,493	5,132	△1,639
55	26,574	25,145	4,085	5,514	△1,429
60	26,567	25,858	5,276	5,985	△709
平成2	25,519	23,896	5,168	6,791	△1,623
7	24,535	22,474	4,925	6,986	△2,061
12	23,930	22,196	4,967	6,701	△1,734
17	22,859	21,480	4,904	6,283	△1,379
22	21,532	20,378	4,716	5,870	△1,154
27	20,236	19,151	4,682	5,767	△1,085
令和2	19,155	17,889	4,357	5,623	△1,266

※昼間人口は次の算式による。

- ・昼間人口＝常住人口－流出人口＋流入人口
- ・流出人口は、下諏訪町に常住していて他の市町村へ従業、通学している人口
- ・流入人口は、他の市町村に常住していて下諏訪町へ従業、通学している人口

12 年齢別・5歳階級別人口 <推計人口>

10月1日現在

令和4年10月1日(単位:人)

年齢	合計	男	女	年齢	合計	男	女	年齢	合計	男	女
総数	18,712	9,001	9,711								
0～4歳	501	240	261	35～39歳	839	429	410	70～74歳	1,614	751	863
0	94	47	47	35	134	74	60	70	257	130	127
1	98	46	52	36	173	88	85	71	310	130	180
2	91	45	46	37	168	83	85	72	317	156	161
3	109	48	61	38	164	83	81	73	357	157	200
4	109	54	55	39	200	101	99	74	373	178	195
5～9歳	651	335	316	40～44歳	1,006	523	483	75～79歳	1,466	606	860
5	128	60	68	40	190	102	88	75	340	138	202
6	130	71	59	41	205	106	99	76	220	87	133
7	113	66	47	42	206	119	87	77	286	127	159
8	137	71	66	43	196	102	94	78	301	121	180
9	143	67	76	44	209	94	115	79	319	133	186
10～14歳	789	403	386	45～49歳	1,370	701	669	80～84歳	1,311	610	701
10	143	72	71	45	257	130	127	80	331	146	185
11	151	69	82	46	249	137	112	81	282	142	140
12	154	80	74	47	279	143	136	82	251	108	143
13	163	82	81	48	303	157	146	83	214	104	110
14	178	100	78	49	282	134	148	84	233	110	123
15～19歳	864	439	425	50～54歳	1,300	665	635	85～89歳	966	364	602
15	167	82	85	50	278	144	134	85	228	91	137
16	169	91	78	51	268	141	127	86	222	79	143
17	172	93	79	52	254	132	122	87	189	79	110
18	172	81	91	53	268	132	136	88	177	59	118
19	184	92	92	54	232	116	116	89	150	56	94
20～24歳	533	294	239	55～59歳	1,218	615	603	90～94歳	524	145	379
20	132	68	64	55	273	138	135	90	125	44	81
21	106	47	59	56	186	103	83	91	127	40	87
22	95	54	41	57	271	131	140	92	102	23	79
23	103	63	40	58	250	123	127	93	86	14	72
24	97	62	35	59	238	120	118	94	84	24	60
25～29歳	599	319	280	60～64歳	1,053	547	506	95～99歳	146	42	104
25	103	56	47	60	214	118	96	95	48	20	28
26	130	78	52	61	202	110	92	96	41	11	30
27	133	66	67	62	215	123	92	97	28	8	20
28	111	53	58	63	220	97	123	98	19	3	16
29	122	66	56	64	202	99	103	99	10	-	10
30～34歳	642	343	299	65～69歳	1,147	529	618	100歳以上	15	4	11
30	130	75	55	65	212	94	118				
31	126	67	59	66	210	101	109	不詳	158	97	61
32	113	53	60	67	223	98	125				
33	145	67	78	68	258	109	149				
34	128	81	47	69	244	127	117				

※令和2年国勢調査を基礎数値とした数値。

資料:長野県毎月人口異動調査

12 年齢別・5歳階級別人口 <推計人口> (続き)

4月1日現在

令和5年4月1日(単位:人)

年齢	合計	男	女	年齢	合計	男	女	年齢	合計	男	女
総数	18,509	8,916	9,593								
0～4歳	498	244	254	35～39歳	793	424	369	70～74歳	1,547	723	824
0	88	43	45	35	125	77	48	70	262	128	134
1	105	58	47	36	152	80	72	71	265	129	136
2	96	50	46	37	183	90	93	72	303	139	164
3	87	37	50	38	161	80	81	73	332	147	185
4	122	56	66	39	172	97	75	74	385	180	205
5～9歳	631	326	305	40～44歳	1,011	518	493	75～79歳	1,469	617	852
5	110	50	60	40	208	106	102	75	384	166	218
6	132	65	67	41	192	101	91	76	261	111	150
7	125	76	49	42	196	106	90	77	208	81	127
8	114	58	56	43	213	117	96	78	326	138	188
9	150	77	73	44	202	88	114	79	290	121	169
10～14歳	773	384	389	45～49歳	1,345	694	651	80～84歳	1,335	598	737
10	142	68	74	45	233	119	114	80	312	131	181
11	136	62	74	46	257	137	120	81	311	134	177
12	160	81	79	47	258	139	119	82	261	135	126
13	154	75	79	48	287	151	136	83	233	105	128
14	181	98	83	49	310	148	162	84	218	93	125
15～19歳	833	422	411	50～54歳	1,309	673	636	85～89歳	954	363	591
15	164	88	76	50	285	139	146	85	215	101	114
16	160	87	73	51	253	134	119	86	215	79	136
17	176	93	83	52	280	152	128	87	198	69	129
18	163	77	86	53	251	123	128	88	174	66	108
19	170	77	93	54	240	125	115	89	152	48	104
20～24歳	550	310	240	55～59歳	1,210	616	594	90～94歳	510	139	371
20	167	89	78	55	257	125	132	90	131	44	87
21	109	66	43	56	227	122	105	91	124	41	83
22	94	40	54	57	255	136	119	92	103	20	83
23	84	55	29	58	248	121	127	93	86	17	69
24	96	60	36	59	223	112	111	94	66	17	49
25～29歳	579	318	261	60～64歳	1,077	562	515	95～99歳	161	46	115
25	113	71	42	60	239	123	116	95	64	24	40
26	111	57	54	61	184	99	85	96	32	9	23
27	123	77	46	62	227	136	91	97	30	6	24
28	120	52	68	63	213	101	112	98	19	3	16
29	112	61	51	64	214	103	111	99	16	4	12
30～34歳	642	335	307	65～69歳	1,115	505	610	100歳以上	9	2	7
30	127	68	59	65	201	95	106				
31	125	74	51	66	219	99	120	不詳	158	97	61
32	127	66	61	67	209	95	114				
33	108	41	67	68	244	96	148				
34	155	86	69	69	242	120	122				

※令和2年国勢調査を基礎数値とした数値。

資料:長野県毎月人口異動調査

13 5歳階級別人口の推移

各年10月1日(単位:人)

年齢	平成25年	26	27	28	29	30	令和元年	2	3	4
総数										
総計	20,918	20,698	20,236	20,061	19,857	19,626	19,224	19,155	18,900	18,712
0～4	714	704	649	637	623	596	576	553	529	501
5～9	831	816	820	788	749	712	688	682	657	651
10～14	949	896	914	902	877	862	826	821	812	789
15～19	924	947	834	886	925	937	895	799	841	864
20～24	609	655	609	604	596	596	682	570	515	533
25～29	787	693	762	676	642	599	528	626	629	599
30～34	976	950	865	852	796	743	710	703	662	642
35～39	1,352	1,203	1,123	1,053	993	959	911	913	886	839
40～44	1,435	1,458	1,447	1,427	1,388	1,321	1,195	1,085	1,044	1,006
45～49	1,268	1,293	1,281	1,348	1,350	1,401	1,405	1,426	1,391	1,370
50～54	1,126	1,163	1,189	1,185	1,243	1,237	1,260	1,218	1,300	1,300
55～59	1,186	1,137	1,099	1,090	1,066	1,103	1,100	1,181	1,153	1,218
60～64	1,590	1,472	1,349	1,235	1,213	1,152	1,097	1,060	1,060	1,053
65～69	1,699	1,741	1,721	1,798	1,692	1,533	1,397	1,318	1,204	1,147
70～74	1,692	1,743	1,701	1,588	1,563	1,607	1,636	1,642	1,716	1,614
75～79	1,433	1,406	1,420	1,438	1,504	1,544	1,602	1,588	1,481	1,466
80～84	1,124	1,137	1,157	1,199	1,232	1,257	1,234	1,273	1,266	1,311
85～89	810	840	810	835	811	842	842	901	931	966
90～94	320	347	359	378	459	478	491	489	512	524
95～99	75	74	76	93	88	100	97	129	132	146
100～	8	13	18	16	14	14	19	20	21	15
不詳	10	10	33	33	33	33	33	158	158	158
男										
総計	10,125	10,042	9,749	9,646	9,574	9,468	9,266	9,238	9,134	9,001
0～4	357	349	321	328	315	305	288	280	257	240
5～9	438	445	432	397	382	345	334	340	338	335
10～14	500	449	452	455	439	449	436	432	413	403
15～19	448	480	443	455	480	473	439	392	428	439
20～24	302	341	305	302	309	318	373	322	288	294
25～29	425	365	401	367	349	322	289	335	347	319
30～34	527	522	452	436	424	418	397	382	360	343
35～39	723	648	589	544	513	492	482	468	452	429
40～44	749	763	750	751	727	683	609	559	529	523
45～49	658	669	667	695	693	717	722	736	720	701
50～54	589	628	610	612	630	629	642	628	668	665
55～59	563	542	549	546	556	578	582	603	592	615
60～64	763	694	629	594	578	542	519	523	532	547
65～69	762	803	800	832	801	730	657	609	575	529
70～74	836	825	786	701	674	702	729	742	773	751
75～79	647	655	669	698	738	741	742	719	633	606
80～84	455	459	479	501	508	541	537	560	588	610
85～89	281	300	281	292	283	304	307	353	362	364
90～94	72	82	99	103	137	140	137	131	146	145
95～99	21	15	11	12	15	17	23	25	33	42
100～	3	2	2	3	1	-	-	2	3	4
不詳	6	6	22	22	22	22	22	97	97	97
女										
総計	10,793	10,656	10,487	10,415	10,283	10,158	9,958	9,917	9,766	9,711
0～4	357	355	328	309	308	291	288	273	272	261
5～9	393	371	388	391	367	367	354	342	319	316
10～14	449	447	462	447	438	413	390	389	399	386
15～19	476	467	391	431	445	464	456	407	413	425
20～24	307	314	304	302	287	278	309	248	227	239
25～29	362	328	361	309	293	277	239	291	282	280
30～34	449	428	413	416	372	325	313	321	302	299
35～39	629	555	534	509	480	467	429	445	434	410
40～44	686	695	697	676	661	638	586	526	515	483
45～49	610	624	614	653	657	684	683	690	671	669
50～54	537	535	579	573	613	608	618	590	632	635
55～59	623	595	550	544	510	525	518	578	561	603
60～64	827	778	720	641	635	610	578	537	528	506
65～69	937	938	921	966	891	803	740	709	629	618
70～74	856	918	915	887	889	905	907	900	943	863
75～79	786	751	751	740	766	803	860	869	848	860
80～84	669	678	678	698	724	716	697	713	678	701
85～89	529	540	529	543	528	538	535	548	569	602
90～94	248	265	260	275	322	338	354	358	366	379
95～99	54	59	65	81	73	83	74	104	99	104
100～	5	11	16	13	13	14	19	18	18	11
不詳	4	4	11	11	11	11	11	61	61	61

資料:長野県毎月人口異動調査

14 産業大分類別、従業上の地位、男女別15歳以上の就業者数

令和2年10月1日(単位:人)

産業大分類別	総数	雇用者	役員	雇人の ある業主	雇人の ない業主	家族 従業者	家族 内職者
総数							
総数	9,148	7,250	632	195	658	288	25
A 農業、林業 うち農林業	120	23	-	5	62	29	-
B 漁業	105	11	-	5	59	29	-
C 鉱業、採石業、砂利採取業	2	-	-	-	1	1	-
D 建設業	1	1	-	-	-	-	-
E 製造業	557	303	100	27	99	24	-
F 電気・ガス・熱供給・水道業	2,787	2,367	236	27	78	44	22
G 情報通信業	42	40	2	-	-	-	-
H 運輸業、郵便業	97	77	6	1	10	3	-
I 卸売業、小売業	232	207	13	-	9	-	-
J 金融業、保険業	1,302	999	117	31	90	62	-
K 不動産業、物品賃貸業	161	146	8	1	5	-	-
L 学術研究、専門・技術サービス業	83	53	15	-	13	2	-
M 宿泊業、飲食サービス業	240	157	14	12	50	7	-
N 生活関連サービス業、娯楽業	559	386	30	41	45	54	-
O 教育、学習支援業	365	233	23	14	75	19	1
P 医療、福祉	393	349	9	7	25	1	-
Q 複合サービス事業	1,250	1,147	32	24	15	27	-
R サービス業(他に分類されないもの)	84	82	1	-	-	-	-
S 公務(他に分類されるものを除く)	461	344	26	5	69	11	2
T 分類不能の産業	273	273	-	-	-	-	-
男	139	63	-	-	12	4	-
総数	5,052	3,804	493	165	476	48	3
A 農業、林業 うち農林業	81	15	-	5	58	3	-
B 漁業	67	4	-	5	55	3	-
C 鉱業、採石業、砂利採取業	1	-	-	-	1	-	-
D 建設業	-	-	-	-	-	-	-
E 製造業	458	239	85	27	97	6	-
F 電気・ガス・熱供給・水道業	1,879	1,573	194	26	64	10	3
G 情報通信業	34	32	2	-	-	-	-
H 運輸業、郵便業	71	57	6	1	7	-	-
I 卸売業、小売業	197	176	9	-	9	-	-
J 金融業、保険業	651	463	89	28	60	11	-
K 不動産業、物品賃貸業	69	62	5	-	2	-	-
L 学術研究、専門・技術サービス業	47	29	8	-	10	-	-
M 宿泊業、飲食サービス業	156	97	12	11	35	1	-
N 生活関連サービス業、娯楽業	201	117	17	33	24	9	-
O 教育、学習支援業	133	82	15	5	29	2	-
P 医療、福祉	170	155	5	1	8	-	-
Q 複合サービス事業	300	235	22	23	11	6	-
R サービス業(他に分類されないもの)	60	58	1	-	-	-	-
S 公務(他に分類されるものを除く)	289	204	23	5	54	20	-
T 分類不能の産業	180	180	-	-	-	-	-
女	75	30	-	-	7	-	-
総数	4,096	3,446	139	30	182	240	22
A 農業、林業 うち農林業	39	8	-	-	4	26	-
B 漁業	38	7	-	-	4	26	-
C 鉱業、採石業、砂利採取業	1	-	-	-	-	1	-
D 建設業	1	1	-	-	-	-	-
E 製造業	99	64	15	-	2	18	-
F 電気・ガス・熱供給・水道業	908	794	42	1	14	34	19
G 情報通信業	8	8	-	-	-	-	-
H 運輸業、郵便業	26	20	-	-	3	3	-
I 卸売業、小売業	35	31	4	-	-	-	-
J 金融業、保険業	651	536	28	3	30	51	-
K 不動産業、物品賃貸業	92	84	3	1	3	-	-
L 学術研究、専門・技術サービス業	36	24	7	-	3	2	-
M 宿泊業、飲食サービス業	84	60	2	1	15	6	-
N 生活関連サービス業、娯楽業	358	269	13	8	21	45	-
O 教育、学習支援業	232	151	8	9	46	17	1
P 医療、福祉	223	194	4	6	17	1	-
Q 複合サービス事業	950	912	10	1	4	21	-
R サービス業(他に分類されないもの)	24	24	-	-	-	-	-
S 公務(他に分類されるものを除く)	172	140	3	-	15	11	2
T 分類不能の産業	93	93	-	-	-	-	-
T 分類不能の産業	64	33	-	-	5	4	-

資料:国勢調査

15 産業大分類別15歳以上就業人口の推移

各年10月1日

	産業大分類	平成17年		産業大分類	平成22年		平成27年		産業大分類	令和2年		
		就業者数	構成比		就業者数	構成比	就業者数	構成比		就業者数	構成比	
	総数	人	%	総数	人	%	総数	人	%	総数	人	%
		11,603	100.0		10,333	100.0		9,675	100		9,148	100
第1次	農業	248	2.1	農業	145	1.4	126	1.3	農業	105	1.2	
	林業	6	0.1	林業	11	0.1	8	0.1	うち農業	15	0.2	
	漁業	3	0.0	漁業	4	0.0	1	0.0	漁業	2	0.0	
	小計	257	2.2	小計	160	1.6	135	1.4	小計	122	1.4	
第2次	鉱業	1	0.0	鉱業、採石業、砂利採取業	2	0.0	3	0.0	鉱業、採石業、砂利採取業	1	0.0	
	建設業	767	6.6	建設業	623	6.1	600	6.2	建設業	557	6.2	
	製造業	4,192	36.3	製造業	3,369	32.9	3,038	31.6	製造業	2,787	30.9	
	小計	4,960	43.0	小計	3,994	39.0	3,641	37.9	小計	3,345	37.1	
第3次	電気・ガス熱供給・水道業	84	0.7	電気・ガス熱供給・水道業	74	0.7	81	0.8	電気・ガス熱供給・水道業	42	0.5	
	情報通信業	160	1.4	情報通信業	126	1.2	105	1.1	情報通信業	97	1.1	
	運輸業	284	2.5	運輸業、郵便業	287	2.8	244	2.5	運輸業、郵便業	232	2.6	
	卸売・小売業	1,624	14.1	卸売・小売業	1,531	15.0	1,353	14.1	卸売・小売業	1,302	14.5	
	金融・保険業	184	1.6	金融業・保険業	196	1.9	179	1.9	金融業・保険業	161	1.8	
	不動産業	74	0.6	不動産業 不動産賃貸業	127	1.2	104	1.1	不動産業 不動産賃貸業	83	0.9	
				学術研究、専門技術サービス業	257	2.5	218	2.3	学術研究、専門技術サービス業	240	2.7	
	飲食店、宿泊業	682	5.9	宿泊業 飲食サービス業	707	6.9	651	6.8	宿泊業 飲食サービス業	559	6.2	
				生活関連サービス業 娯楽業	392	3.8	410	4.3	生活関連サービス業 娯楽業	365	4.1	
	教育、学習支援業	488	4.2	教育、学習支援業	452	4.4	388	4.0	教育、学習支援業	393	4.4	
	医療、福祉	1,049	9.1	医療、福祉	1,110	10.9	1,229	12.8	医療、福祉	1,250	13.9	
	複合サービス事業	117	1.0	複合サービス業	55	0.5	91	0.9	複合サービス業	84	0.9	
	サービス業(他に分類されないもの)	1,297	11.2	サービス業(他に分類されないもの)	496	4.8	498	5.2	サービス業(他に分類されないもの)	461	5.1	
	公務(他に分類されないもの)	282	2.4	公務(他に分類されないもの)	266	2.6	279	2.9	公務(他に分類されないもの)	273	3.0	
小計	6,325	54.8	小計	6,076	59.4	5,830	60.7	小計	5,542	61.5		
分類不能の産業	分類不能の産業	61		分類不能の産業	103		69		分類不能の産業	139		

資料：国勢調査

16 産業大分類別、年齢5歳階級、男女別15歳以上就業者数

令和2年10月1日(単位:人)

年齢 (5歳階級)	総数	農・林業 うち農業	漁業	鉱業 採石業 砂利採取業	建設業	製造業	電力 熱 水道	気 給 通 信 業	情 報 通 信 業	運 輸 業 郵 便 業	卸 売 業 小 売 業	金 融 業 保 険 業	不 動 産 業 物 品 買 取 業	学 術 研 究 ・ 専 門 ・ 技 術 サ ー ビ ス 業	宿 泊 業 ・ 飲 食 サ ー ビ ス 業	生 活 関 連 サ ー ビ ス 業 ・ 娯 楽 業	教 育 ・ 学 習 支 援 業	医 療 福 祉 事	複 合 サ ー ビ ス 業	サ ー ビ ス 業 (他 に 分 類 さ れ な い もの)	公 務 (他 に 分 類 さ れ る もの を 除 く)	分 類 不 能 の 産 業
総数																						
総数	9,148	120	105	2	1	557	2,787	42	97	232	1,302	161	83	240	559	365	393	1,250	84	461	273	139
15~19歳	86	-	-	-	-	2	25	1	-	-	22	-	-	-	22	1	2	3	1	1	2	4
20~24	427	2	1	-	-	23	148	1	6	5	57	10	1	6	36	17	16	55	8	11	12	13
25~29	499	2	1	-	-	22	158	10	6	6	65	13	3	15	26	20	25	72	4	14	32	6
30~34	573	3	1	-	1	28	191	4	9	11	71	13	2	12	22	23	29	75	4	29	39	7
35~39	768	2	2	-	-	35	238	2	12	16	118	18	6	24	44	24	50	119	10	21	25	4
40~44	907	7	4	-	-	62	290	5	13	30	115	8	3	22	43	27	38	140	7	51	39	7
45~49	1,230	7	4	-	-	85	425	3	18	38	166	26	8	33	63	35	41	175	13	46	39	9
50~54	1,033	3	3	-	-	61	343	6	10	33	149	25	5	27	49	40	50	138	6	40	34	14
55~59	986	6	5	-	-	51	335	6	13	29	137	25	5	25	50	31	59	126	19	37	22	10
60~64	779	6	6	-	-	47	231	2	4	18	111	10	10	23	34	28	49	132	8	47	12	7
65歳以上	1,860	82	78	2	-	141	403	2	6	46	291	13	40	53	170	119	34	215	4	164	17	58
男																						
総数	5,052	81	67	1	-	458	1,879	34	71	197	651	69	47	156	201	133	170	300	60	289	180	75
15~19歳	38	-	-	-	-	2	12	1	-	-	7	-	-	-	9	-	1	2	1	1	-	2
20~24	246	1	-	-	-	22	104	-	6	5	32	5	1	1	13	6	8	11	6	9	6	10
25~29	281	1	1	-	-	18	111	6	5	5	30	6	1	8	14	5	12	18	2	10	25	4
30~34	343	2	-	-	-	25	142	3	8	10	33	5	2	8	7	8	19	26	2	19	22	2
35~39	420	1	1	-	-	26	169	2	11	11	58	8	4	14	22	9	17	34	7	10	15	2
40~44	505	5	2	-	-	53	180	5	9	25	67	2	1	15	19	11	20	23	4	35	27	4
45~49	652	7	4	-	-	63	278	2	13	30	82	9	1	18	22	15	6	38	9	25	30	4
50~54	555	-	-	-	-	51	231	6	6	31	69	11	2	20	19	10	20	21	6	24	19	9
55~59	532	5	4	-	-	37	237	5	8	23	61	13	2	15	12	9	32	24	13	19	15	2
60~64	424	3	3	-	-	41	156	2	2	14	51	7	8	18	13	13	19	24	7	33	10	3
65歳以上	1,056	56	52	1	-	120	259	2	3	43	161	3	25	39	51	47	16	79	3	104	11	33
女																						
総数	4,096	39	38	1	1	99	908	8	26	35	651	92	36	84	358	232	223	950	24	172	93	64
15~19歳	48	-	-	-	-	-	13	-	-	-	15	-	-	-	13	1	1	1	-	-	2	2
20~24	181	1	1	-	-	1	44	1	-	-	25	5	-	5	23	11	8	44	2	2	6	3
25~29	218	1	-	-	-	4	47	4	1	1	35	7	2	7	12	15	13	54	2	4	7	2
30~34	230	1	1	-	1	3	49	1	1	1	38	8	-	4	15	15	10	49	2	10	17	5
35~39	348	1	1	-	-	9	69	-	1	5	60	10	2	10	22	15	33	85	3	11	10	2
40~44	402	2	2	-	-	9	110	-	4	5	48	6	2	7	24	16	18	117	3	16	12	3
45~49	578	-	-	-	-	22	147	1	5	8	84	17	7	15	41	20	35	137	4	21	9	5
50~54	478	3	3	-	-	10	112	-	4	2	80	14	3	7	30	30	30	117	-	16	15	5
55~59	454	1	1	-	-	14	98	1	5	6	76	12	3	10	38	22	27	102	6	18	7	8
60~64	355	3	3	-	-	6	75	-	2	4	60	3	2	5	21	15	30	108	1	14	2	4
65歳以上	804	26	26	1	-	21	144	-	3	3	130	10	15	14	119	72	18	136	1	60	6	25

※総数には分類不能の産業を含む。

資料：国勢調査

17 常住地による従業、通学地別15歳以上就業者、通学者数

各年10月1日(単位:人)

区 分	平成22年			平成27年			令和2年		
	総 数	就業者	通学者	総 数	就業者	通学者	総 数	就業者	通学者
下 常 諏 訪 町 に 者 住 住 す る 者	11,124	10,333	791	10,474	9,675	799	9,884	9,148	736
下諏訪町内に通勤・通学の者	5,166	4,932	234	4,682	4,451	231	4,110	3,896	214
自 宅	1,253	1,253	-	1,137	1,137	-	941	941	-
自 宅 外	3,913	3,679	234	3,545	3,314	231	3,169	2,955	214
他市町村に通勤・通学(出)	5,883	5,327	556	5,748	5,189	559	5,642	5,130	512
県 内	5,756	5,242	514	5,597	5,105	492	5,473	5,039	434
長 野 市	30	23	7	28	18	10	31	25	6
松 本 市	322	235	87	321	231	90	348	254	94
岡 谷 市	2,187	2,051	136	2,131	1,988	143	2,067	1,955	112
飯 田 市	6	6	-	4	4	-	8	8	-
諏 訪 市	1,852	1,667	185	1,749	1,595	154	1,713	1,562	151
伊 那 市	47	44	3	54	52	2	60	55	5
駒 ヶ 根 市	18	17	1	10	10	-	14	13	1
茅 野 市	566	518	48	566	520	46	553	524	29
塩 尻 市	257	246	11	276	260	16	262	247	15
安 曇 野 市	23	23	-	47	47	-	44	44	-
長 和 町	1	1	-	1	1	-	1	1	-
富 士 見 町	188	157	31	154	132	22	127	115	12
原 村	28	28	-	34	34	-	40	40	-
辰 野 町	103	101	2	96	93	3	95	91	4
箕 輪 町	78	75	3	70	67	3	57	55	2
南 箕 輪 村	24	24	-	20	20	-	20	20	-
そ の 他 の 町 村	26	26	-	36	33	3	33	30	3
県 外	82	49	33	135	69	66	115	55	60
不 詳 ・ 外 国	45	36	9	16	15	1	54	36	18
従 業 地 ・ 通 学 地 不 詳	75	74	1	44	35	9	132	122	10

資料:国勢調査

18 従業地、通学地による常住地別15歳以上就業者、通学者数

各年10月1日(単位:人)

区 分	平成22年			平成27年			令和2年		
	総 数	就業者	通学者	総 数	就業者	通学者	総 数	就業者	通学者
下諏訪町に通学している通勤者	9,992	9,265	727	9,412	8,712	700	8,635	7,995	640
下諏訪町内に住む者のうち	5,166	4,932	234	4,682	4,451	231	4,110	3,896	214
自 宅	1,253	1,253	-	1,137	1,137	-	941	941	-
自 宅 外	3,913	3,679	234	3,545	3,314	231	3,169	2,955	214
他市町村に在住の者(入)	4,706	4,223	483	4,670	4,211	459	4,339	3,941	398
県 内	4,667	4,185	482	4,632	4,174	458	4,304	3,906	398
長 野 市	7	7	-	14	14	-	14	14	-
松 本 市	151	150	1	195	194	1	177	176	1
岡 谷 市	1,995	1,861	134	1,967	1,851	116	1,898	1,788	110
飯 田 市	13	13	-	17	17	-	13	12	1
諏 訪 市	1,083	970	113	968	871	97	959	877	82
伊 那 市	58	58	-	65	64	1	62	57	5
駒ヶ根市	26	26	-	28	28	-	17	16	1
茅 野 市	585	448	137	601	480	121	505	401	104
塩 尻 市	193	188	5	231	217	14	205	190	15
安 曇 野 市	32	32	-	38	37	1	42	42	-
長 和 町	10	10	-	3	3	-	3	3	-
富 士 見 町	110	74	36	103	67	36	81	53	28
原 村	70	51	19	67	44	23	57	46	11
辰 野 町	201	167	34	162	123	39	135	110	25
箕 輪 町	65	63	2	81	73	8	68	57	11
南 箕 輪 村	15	15	-	24	24	-	22	20	2
宮 田 村	8	8	-	9	9	-	6	6	-
そ の 他 の 市 町 村	45	44	1	97	95	2	40	38	2
県 外	39	38	1	38	37	1	35	35	-
不 詳	120	110	10	60	50	10	132	122	10

資料:国勢調査

19 外国人住民人口

各年4月1日(単位:人)

年 別	総 数	韓国・朝鮮	中 国	そ の 他		
平成15	461	58	34	369		
16	489	59	48	382		
17	488	63	63	362		
18	516	62	94	360		
19	499	57	96	346		
20	472	58	118	296		
21	432	57	116	259		
22	386	58	108	220		
23	326	54	93	179		
24	314	58	89	167		
25	277	55	78	144		
年 別	総 数	韓国・朝鮮	中 国	フィリピン	ブラジル	その他
平成26	279	56	63	58	50	52
27	269	59	53	60	47	50
28	260	54	43	62	37	64
29	260	47	46	61	38	68
30	284	40	50	67	40	87
31	256	38	48	60	35	75
令和2	283	34	53	77	35	84
3	286	33	57	74	27	95
4	291	27	52	80	27	105
5	325	25	58	74	24	144

資料:住民環境課

20 人口集中地区

1. 設定の趣旨及び経緯

人口集中地区は、昭和28年の町村合併促進法及び昭和31年の新市町村建設促進法による町村合併や新市の創設などにより市部地域が拡大され、市部・郡部別の地域表章が必ずしも都市的地域と農村的地域の特質を明瞭に示さなくなったため、この都市的地域の特質を明らかにする統計上の地域単位として、昭和35年国勢調査から新たに設定されたものである。

2. 設定の基準

(1) 令和2年国勢調査基本単位区を基礎単位地域とする。

(2) 市区町村の境域内で人口密度の高い基本単位区

(原則として人口密度が1平方キロメートル当たり、4,000人以上)が隣接していること。

(3) それらの地域の人口が令和2年国勢調査時に人口5,000人以上を有すること。

なお、個別の人口集中地区の中には、人口密度が1平方キロメートル当たり4,000人に満たないものがあるが、これは人口集中地区が都市地域を表わすという観点から、人口集中地区に常住人口の少ない公共施設、産業施設、社会施設等のある地域を含めているためである。

令和2年国勢調査 人口集中地区 DIDs
(Densely Inhabited Districts)



項目		昭和40年	昭和45年	昭和50年	昭和55年	昭和60年	平成2年	平成7年	平成12年	平成17年	平成22年
DID面積	(km ²)	1.60	3.00	3.30	3.90	4.00	4.20	4.20	4.40	4.38	4.48
DID人口	(人)	15,543	23,378	21,925	21,954	21,173	21,382	20,549	20,356	19,392	18,391
DID世帯	(世帯)	4,098	6,521	6,388	7,673	6,942	7,176	7,247	7,400	7,427	7,213
DID人口密度	(人/km ²)	9,714	7,793	6,644	5,629	5,293	5,091	4,869	4,626	4,427	4,105

項目		平成27年	令和2年
DID面積	(km ²)	4.37	4.06
DID人口	(人)	16,958	15,249
DID世帯	(世帯)	6,706	6,281
DID人口密度	(人/km ²)	3,881	3,756

3 行政・財政・選挙

3 行政・財政・選挙

21 職員数

各年4月1日現在(単位:人)

年 別	定 数	総 数	町 部	長 局	議 事 務 部	会 局	選 挙 管 理 委 員 会 事 務 部	監 査 委 員	農 業 委 員 会 事 務 部	教 委 員 会	育 会	消 防 職 員	企 業 職 員
平成15	329	265		190		4	1	-	1		28	32	9
16	329	293		220		4	1	-	1		26	32	9
17	329	275		206		4	1	-	1		25	29	9
18	329	270		202		4	1	-	1		24	29	9
19	329	264		199		3	1	-	1		23	29	8
20	250	230		153		3	1	-	1		65	-	7
21	250	222		146		3	1	-	1		64	-	7
22	250	219		144		3	1	-	1		64	-	6
23	250	210		139		3	1	-	1		60	-	6
24	250	212		140		3	1	-	1		61	-	6
25	250	213		143		3	1	-	1		59	-	6
26	250	215		144		3	1	-	1		58	-	8
27	250	213		142		3	1	-	1		58	-	8
28	250	209		136		3	1	-	1		60	-	8
29	250	209		136		3	1	-	1		60	-	8
30	250	212		137		3	1	-	1		62	-	8
31	250	213		139		3	1	-	1		61	-	8
令和2	250	218		151		3	1	-	1		59	-	9
3	250	220		145		3	1	-	1		61	-	9
4	250	223		146		3	1	-	1		63	-	9
5	250	223		146		3	1	-	1		62	-	10

※諏訪広域連合派遣職員(事務職、消防職員)については広域連合と重複計上のため平成20年より除く。

資料:総務課

※湖周行政事務組合派遣職員については組合と重複計上のため平成24年より除く。

22 町議会開会状況

年 別	本 会 議			議 案					
	定例会	臨時会	開会日数	付議件数	可 決	修正可決	繼 続	否 決	撤 回
平成15	4	3	66	85	84	-	-	1	-
16	4	4	65	75	74	-	-	1	-
17	4	4	68	114	113	-	1	-	-
18	4	1	66	88	85	-	-	1	2
19	4	2	72	72	72	-	-	-	-
20	4	2	76	83	83	-	-	-	-
21	4	5	73	89	89	-	-	-	-
22	4	4	77	85	85	-	-	-	-
23	4	4	73	75	75	-	-	-	-
24	4	2	76	87	87	-	-	-	-
25	4	6	82	84	84	-	-	-	-
26	4	3	82	88	88	-	-	-	-
27	4	2	78	81	79	-	2	-	-
28	4	2	77	92	92	-	-	-	-
29	4	3	82	90	90	-	-	-	-
30	4	1	84	92	91	-	-	1	-
令和元	4	3	83	86	86	-	-	-	-
2	4	4	78	99	99	-	-	-	-
3	4	1	82	76	76	-	-	-	-
4	4	2	85	89	88	-	-	1	-

資料：議会事務局

23 町議会陳情・請願状況

(単位:件)

年 別	審査された 陳情・請願	審 査 結 果				
		採 択	継続審査	不 採 択	取り下げ	そ の 他
平成15	22	11	1	2	-	8
16	18	15	-	1	-	2
17	13	7	-	4	-	2
18	15	7	-	3	-	5
19	10	3	-	2	-	5
20	18	5	-	8	-	5
21	15	9	-	3	1	2
22	12	5	1	-	-	6
23	8	3	-	1	-	4
24	7	5	-	1	-	1
25	12	7	-	2	-	3
26	16	10	-	4	-	2
27	12	7	-	-	-	5
28	8	3	-	2	-	3
29	8	4	-	3	-	1
30	8	5	-	-	-	3
令和元	6	4	-	1	-	1
2	2	2	-	-	-	-
3	5	3	-	1	-	1
4	12	9	-	3	-	-

資料:議会事務局

24 一般会計科目別決算状況

歳入

科 目	平成29年度		平成30年度		令和元年度		令和2年度		令和3年度	
	決算額	構成比	決算額	構成比	決算額	構成比	決算額	構成比	決算額	構成比
	千円	%	千円	%	千円	%	千円	%	千円	%
総 額	7,901,886	100.0	8,196,742	100.0	8,726,008	100.0	10,739,458	100.0	9,279,767	100.0
町 税	2,669,620	33.8	2,603,270	31.8	2,563,857	29.4	2,505,371	23.3	2,519,951	27.2
地方譲与税	53,451	0.7	53,867	0.7	56,213	0.6	55,414	0.5	56,326	0.6
利子割交付金	5,039	0.1	5,790	0.1	2,649	-	2,481	-	1,965	-
配当割交付金	12,010	0.1	9,831	0.1	11,645	0.1	10,927	0.1	15,120	0.2
株式等譲渡所得割交付金	12,988	0.2	8,238	0.1	6,678	0.1	12,549	0.1	16,158	0.2
法人事業税交付金							16,795	0.2	32,891	0.4
地方消費税	387,722	4.9	404,452	4.9	383,117	4.4	466,656	4.3	504,135	5.4
特別地方消費税	-	-	-	-	-	-	-	-	-	-
自動車取得税交付金	13,798	0.2	12,851	0.2	9,444	0.1	-	-	-	-
環境性能割交付金							3,443	-	3,728	-
地方交付税	10,968	0.1	11,700	0.1	62,990	0.7	16,624	0.2	45,201	0.5
地方交付税	1,639,990	20.7	1,680,348	20.5	1,746,185	20.0	1,901,351	17.7	2,286,835	24.6
交通安全対策特別交付金	3,977	0.1	3,594	0.1	3,492	0.1	3,881	-	3,730	-
分担金及び負担料	110,749	1.4	110,484	1.3	66,869	0.8	27,295	0.3	28,125	0.3
使用料	108,278	1.4	103,805	1.3	105,797	1.2	96,394	0.9	94,752	1.0
国庫支出金	640,646	8.1	558,299	6.8	710,390	8.1	3,033,212	28.2	1,307,787	14.1
県支出金	335,769	4.2	353,647	4.3	396,328	4.5	440,473	4.1	436,295	4.7
財産収入	22,276	0.3	10,764	0.1	14,244	0.2	11,738	0.1	13,575	0.2
寄附金	58,054	0.7	28,762	0.4	23,802	0.3	27,881	0.3	35,172	0.4
繰入金	242,145	3.1	417,896	5.1	555,348	6.4	382,318	3.6	213,881	2.3
繰越金	355,448	4.5	360,930	4.4	354,464	4.1	311,229	2.9	317,271	3.4
諸収入	619,361	7.8	610,275	7.4	623,045	7.1	526,216	4.9	539,128	5.8
町 債	599,597	7.6	847,939	10.3	1,029,451	11.8	887,210	8.3	807,741	8.7

歳出

科 目	平成29年度		平成30年度		令和元年度		令和2年度		令和3年度	
	決算額	構成比	決算額	構成比	決算額	構成比	決算額	構成比	決算額	構成比
	千円	%	千円	%	千円	%	千円	%	千円	%
総 額	7,540,956	100.0	7,842,278	100.0	8,414,779	100.0	10,422,186	100.0	8,958,506	100.0
議会費	93,044	1.2	92,604	1.2	94,827	1.1	95,564	0.9	94,411	1.1
総務費	1,256,898	16.7	1,272,461	16.2	1,296,504	15.4	3,299,729	31.7	1,341,687	15.0
民生費	2,311,028	30.6	2,295,798	29.3	2,372,183	28.2	2,387,183	22.9	2,840,401	31.7
衛生費	427,707	5.7	503,053	6.4	471,268	5.6	508,473	4.9	585,341	6.5
労働費	38,184	0.5	38,759	0.5	38,409	0.4	37,082	0.4	40,237	0.4
農林水産業費	54,500	0.7	67,832	0.9	56,071	0.7	85,007	0.8	65,693	0.7
商工費	860,709	11.4	773,693	9.9	838,067	10.0	1,042,367	10.0	910,583	10.2
土木費	677,709	9.0	756,242	9.6	725,287	8.6	786,058	7.5	1,024,639	11.4
消防費	302,722	4.1	306,371	3.9	307,749	3.7	337,827	3.2	291,928	3.3
教育費	741,563	9.8	881,931	11.2	1,350,175	16.0	1,010,223	9.7	842,553	9.4
災害復旧費	-	0.0	4,639	0.1	30,540	0.4	9,009	0.1	99,225	1.1
公債費	776,892	10.3	848,895	10.8	833,699	9.9	823,664	7.9	821,808	9.2

資料：総務課

25 普通会計性質別決算額

年 度	平成29年度		平成30年度		令和元年度		令和2年度		令和3年度		
	決 算 額	構 成 比	決 算 額	構 成 比	決 算 額	構 成 比	決 算 額	構 成 比	決 算 額	構 成 比	
	千円	%	千円	%	千円	%	千円	%	千円	%	
総 額	7,540,956	100.0	7,842,278	100.0	8,414,779	100.0	10,422,186	100.0	8,958,506	100.0	
義務的経費	人 件 費	1,244,599	16.5	1,275,171	16.3	1,265,383	15.0	1,522,055	14.6	1,631,526	18.2
	扶 助 費	993,470	13.2	980,330	12.5	1,029,888	12.2	959,116	9.2	1,374,638	15.3
	公 債 費	776,892	10.3	848,895	10.8	833,699	9.9	823,664	7.9	821,808	9.2
その他の経費	物 件 費	1,205,192	16.0	1,274,844	16.3	1,271,983	15.1	1,339,623	12.9	1,224,817	13.7
	維 補 修 持 費	36,529	0.5	38,275	0.5	39,061	0.5	43,690	0.4	57,873	0.6
	補 助 費 等	1,013,464	13.4	1,017,168	13.0	1,065,936	12.7	3,202,742	30.7	1,148,098	12.8
	積 立 金	188,769	2.5	46,101	0.6	20,796	0.2	185,325	1.8	639,983	7.1
	投 資 ・ 出 資 金 貸 付 金	513,000	6.8	513,000	6.5	513,000	6.1	388,034	3.7	388,066	4.3
	繰 出 金	793,394	10.5	765,724	9.8	815,601	9.7	811,307	7.8	809,419	9.0
投資的経費	普 通 建 設 費 事 業 費	775,647	10.3	1,078,131	13.7	1,528,891	18.2	1,137,621	10.9	763,053	8.5
	災 害 復 旧 費 事 業 費	-	0.0	4,639	0.1	30,541	0.4	9,009	0.1	99,225	1.1

資料：総務課

26 普通会計経常的收入支出と財政余力の状況

年 度	経常的收入 A	経常的支出 B	財 政 余 力 A-B	余 力 率 B/A×100
	千円	千円	千円	%
平成15	5,735,552	5,164,797	570,755	90.0
16	5,779,904	5,186,132	593,772	89.7
17	5,860,872	5,378,330	482,542	91.8
18	5,693,243	5,194,345	498,898	91.8
19	5,690,533	5,381,286	309,247	91.2
20	5,799,501	5,409,421	390,080	94.6
21	5,533,529	5,345,101	188,428	96.6
22	5,925,998	5,345,590	580,408	90.2
23	6,020,761	5,242,208	778,553	87.1
24	5,799,723	5,109,562	690,170	88.1
25	5,840,590	4,992,471	848,119	85.5
26	5,841,422	5,111,655	729,767	87.5
27	6,109,286	5,185,239	924,047	84.9
28	5,995,447	5,168,466	826,981	86.2
29	5,996,163	5,330,178	665,985	88.9
30	5,987,777	5,505,445	482,332	91.9
令和元年	6,009,746	5,583,133	426,613	92.9
2	6,033,734	5,426,214	607,520	89.9
3	6,520,874	5,553,712	967,162	85.2

資料:総務課

27 町税の推移

科 目	平成22年度		平成23年度		平成24年度		平成25年度		平成26年度	
	決算額	構成比	決算額	構成比	決算額	構成比	決算額	構成比	決算額	構成比
	千円	%	千円	%	千円	%	千円	%	千円	%
総 額	2,783,119	100	2,867,166	100	2,751,588	100.0	2,716,204	100.0	2,665,985	100.0
町 民 税	1,281,525	46.0	1,348,384	47.0	1,325,494	48.2	1,301,020	47.9	1,271,413	47.7
(個 人)	1,050,090	37.7	1,079,742	37.7	1,160,017	42.2	1,094,220	40.3	1,089,163	40.9
(法 人)	231,435	8.3	268,642	9.4	165,477	6.0	206,800	7.6	182,250	6.8
固定資産税	1,178,492	42.3	1,183,702	41.3	1,112,740	40.4	1,094,304	40.3	1,076,694	40.4
軽自動車税	42,966	1.5	43,307	1.5	43,897	1.6	44,860	1.6	45,972	1.7
町たばこ税	108,101	3.9	119,370	4.2	109,904	4.0	119,081	4.4	114,419	4.3
特別土地保有税	-	-	-	-	-	-	-	-	-	-
入 湯 税	5,880	0.2	5,538	0.2	5,269	0.2	4,862	0.2	5,397	0.2
都市計画税	166,155	6.0	166,865	5.8	154,302	5.6	152,077	5.6	152,090	5.7

科 目	平成27年度		平成28年度		平成29年度		平成30年度		令和元年度	
	決算額	構成比	決算額	構成比	決算額	構成比	決算額	構成比	決算額	構成比
	千円	%	千円	%	千円	%	千円	%	千円	%
総 額	2,637,792	100.0	2,661,538	100.0	2,669,620	100.0	2,603,270	100.0	2,563,856	100.0
町 民 税	1,267,797	48.1	1,294,152	48.6	1,303,823	48.8	1,266,799	48.7	1,233,045	48.1
(個 人)	1,072,006	40.6	1,101,815	41.4	1,121,487	42.0	1,079,809	41.5	1,091,863	42.6
(法 人)	195,791	7.4	192,337	7.2	182,336	6.8	186,990	7.2	141,182	5.5
固定資産税	1,060,056	40.2	1,052,799	39.6	1,060,570	39.7	1,034,408	39.7	1,028,267	40.1
軽自動車税	47,388	1.8	56,175	2.1	57,946	2.2	60,097	2.3	61,683	2.4
町たばこ税	110,516	4.1	107,782	4.1	98,816	3.7	98,446	3.8	97,764	3.8
特別土地保有税	-	-	-	-	-	-	-	-	-	-
入 湯 税	5,511	0.2	5,688	0.2	3,431	0.1	3,135	0.1	3,135	0.1
都市計画税	146,524	5.6	144,942	5.4	145,034	5.5	140,385	5.4	139,960	5.5

科 目	令和2年度		令和3年度	
	決算額	構成比	決算額	構成比
	千円	%	千円	%
総 額	2,505,370	100.0	2,519,951	100.0
町 民 税	1,180,363	47.1	1,226,225	48.7
(個 人)	1,069,578	42.7	1,070,778	42.5
(法 人)	110,785	4.4	155,447	6.2
固定資産税	1,024,136	40.9	990,893	39.3
軽自動車税	65,217	2.6	66,740	2.6
町たばこ税	94,760	3.8	98,728	3.9
特別土地保有税	-	-	-	-
入 湯 税	1,891	0.1	2,260	0.1
都市計画税	139,003	5.5	135,105	5.4

資料:税務課

28 地方交付税等の推移

年 度	地 方 交 付 税			基 準 財 政	基 準 財 政	標 準 税	標 準 財 政	財 政 力
	普 通 交 付 税	特 別 交 付 税	計	収 入 額	需 要 額	収 入 額 等	規 模 指 数	
	A	B	A+B			C	A+C	
	千円	千円	千円	千円	千円	千円	千円	
平成15	1,279,619	149,748	1,429,367	2,398,620	3,685,243	3,170,699	4,450,318	0.646
16	1,278,355	139,632	1,417,987	2,434,888	3,713,243	3,217,359	4,495,714	0.657
17	1,276,448	126,072	1,402,520	2,514,286	3,788,276	3,295,174	4,571,622	0.657
18	1,139,617	130,109	1,269,726	2,649,570	3,789,187	3,445,972	4,585,589	0.673
19	1,150,438	127,887	1,278,325	2,645,959	3,802,901	3,499,010	4,649,448	0.686
20	1,220,921	142,668	1,363,589	2,586,577	3,817,098	3,341,994	4,562,915	0.691
21	1,236,980	149,214	1,386,194	2,526,136	3,766,503	3,266,778	4,503,758	0.682
22	1,508,219	139,978	1,648,197	2,215,146	3,723,365	2,848,519	4,356,738	0.648
23	1,522,344	164,814	1,687,158	2,279,510	3,801,237	2,910,534	4,432,878	0.622
24	1,484,075	199,331	1,683,406	2,276,791	3,760,866	2,963,550	4,447,625	0.600
25	1,533,588	191,209	1,724,797	2,213,641	3,747,229	2,901,151	4,434,739	0.599
26	1,488,235	182,812	1,671,047	2,239,881	3,722,151	2,864,169	4,764,528	0.599
27	1,611,769	186,110	1,797,879	2,257,556	3,869,325	2,894,768	4,906,226	0.592
28	1,535,111	164,033	1,699,144	2,323,250	3,861,538	2,955,657	4,804,436	0.602
29	1,487,804	152,186	1,639,990	2,329,777	3,810,600	2,984,941	4,784,542	0.611
30	1,518,097	162,251	1,680,348	2,333,007	3,851,104	3,003,091	4,843,827	0.606
令和元	1,576,168	170,017	1,746,185	2,315,776	3,895,441	2,954,317	4,790,336	0.594
2	1,756,326	145,025	1,901,351	2,345,311	4,097,690	2,972,390	5,007,464	0.572
3	2,105,732	181,103	2,286,835	2,249,048	4,354,780	2,834,213	5,315,786	0.516
4	2,118,238	168,135	2,286,373	2,359,444	4,477,682	2,998,528	5,218,119	0.527

資料：総務課

29 町債の状況

(単位:千円)

区 分	平成28年度			平成29年度			平成30年度			令和元年度			令和2年度			令和3年度			
	発行高	償還高	末現在高	発行高	償還高	末現在高	発行高	償還高	末現在高	発行高	償還高	末現在高	発行高	償還高	末現在高	発行高	償還高	末現在高	
一般会計	1 普通債	472,600	375,778	5,348,183	287,800	418,118	5,217,867	524,200	484,740	5,257,327	766,500	462,138	5,561,689	585,800	441,049	5,706,440	354,100	427,737	5,632,803
	(1) 総務	12,500	1,841	564,781	4,100	10,009	558,872	125,300	18,197	665,975	118,300	37,139	747,135	79,700	38,574	788,261	-	39,092	749,168
	(2) 民生	-	83,938	489,509	-	84,496	405,013	-	84,633	320,380	22,600	72,094	270,886	6,700	51,372	226,214	-	32,754	193,460
	(3) 衛生	175,300	-	177,200	16,500	-	193,700	79,100	-	272,800	-	136	272,664	-	14,800	257,864	-	16,175	241,689
	(4) 農林水産	-	24,274	259,311	-	24,401	234,911	-	26,211	208,700	-	22,089	186,611	9,700	12,286	184,025	1,500	10,951	174,574
	(5) 商工	18,600	6,962	176,804	87,300	2,784	261,320	3,400	32,184	232,536	33,800	10,411	255,925	130,500	10,419	376,006	32,000	16,662	391,345
	(6) 土木	121,200	101,513	1,664,132	126,200	107,888	1,670,945	177,500	120,276	1,728,169	180,300	127,089	1,781,380	194,000	128,786	1,846,594	241,100	128,486	1,959,208
	(7) 消防	23,800	3,286	47,664	9,300	2,071	54,893	19,700	5,046	69,547	21,500	9,508	81,539	24,000	14,435	91,104	13,600	20,474	84,230
	(8) 教育	121,200	153,964	1,968,782	44,400	186,469	1,838,213	119,200	198,193	1,759,220	390,000	183,672	1,965,549	141,200	170,377	1,936,372	65,900	163,143	1,839,129
	2 災害復旧債	-	2,204	150	-	50	100	1,100	50	1,150	3,100	50	4,200	-	-	4,200	77,800	137	81,863
3 その他	313,668	260,117	4,310,760	311,797	290,655	4,331,900	322,639	304,168	4,350,371	259,851	319,244	4,290,978	301,410	337,407	4,254,981	375,841	355,389	4,275,433	
小計	786,268	638,099	9,659,093	599,597	708,823	9,549,867	847,939	788,958	9,608,848	1,029,451	781,432	9,856,867	887,210	778,456	9,965,621	807,741	783,263	9,990,099	
下水道事業会計	公共下水道	56,800	212,558	1,335,039	150,600	189,618	1,296,021	225,500	175,632	1,345,889	133,000	120,347	1,358,542	164,900	107,194	1,416,249	43,400	104,261	1,355,388
	流域下水道	16,600	30,973	473,531	11,100	32,011	452,621	14,900	32,790	434,731	19,300	32,751	421,279	36,200	33,175	424,304	34,100	32,688	425,716
	その他	-	-	-	-	-	-	-	-	-	-	-	-	-	-	-	-	-	-
	小計	73,400	243,531	1,808,570	161,700	221,629	1,748,642	240,400	208,422	1,780,620	152,300	153,098	1,779,821	201,100	140,369	1,840,553	77,500	136,949	1,781,104
駐車場事業会計	-	-	-	-	-	-	-	-	-	-	-	-	4,500	-	4,500	-	-	4,500	
温泉事業会計	78,200	11,649	230,287	129,100	7,655	351,732	24,300	6,278	369,754	12,000	26,654	355,100	23,100	30,942	347,258	38,900	49,322	336,837	
特別養護老人ホーム事業会計	-	-	-	-	-	-	-	-	-	-	-	-	-	-	-	-	-	-	
水道事業会計	101,800	58,966	1,190,250	71,700	61,662	1,200,288	36,400	63,465	1,173,223	59,700	66,242	1,166,680	60,000	64,088	1,162,592	44,000	62,198	1,144,394	
総計	1,039,668	952,245	12,888,200	962,097	999,769	12,850,529	1,149,039	1,067,123	12,932,445	1,253,451	1,027,426	13,158,468	1,175,910	1,013,855	13,320,524	968,141	1,031,732	13,256,934	

資料:総務課

30 特別会計決算額(歳入・歳出)

(単位:千円)

会 計 別	平成24年度		平成25年度		平成26年度		平成27年度		平成28年度		
	歳入	歳出	歳入	歳出	歳入	歳出	歳入	歳出	歳入	歳出	
総 額	4,240,667	4,227,695	4,314,234	4,361,554	4,304,695	4,565,981	4,647,222	4,913,021	4,730,567	4,967,581	
国民健康保険	2,291,474	2,232,446	2,314,664	2,275,203	2,297,107	2,251,360	2,619,973	2,582,309	2,512,570	2,512,570	
下水道事業	(収益的)	726,039	726,039	681,145	681,145	609,562	589,703	591,003	562,280	594,302	575,163
	(資本的)	-	-	-	-	153,959	358,696	158,341	364,054	203,171	381,482
駐 車 場 事 業	10,289	5,674	11,101	7,493	10,134	6,976	9,656	7,291	8,160	6,976	
後期高齢者医療	289,165	288,284	289,079	288,503	312,063	311,246	313,722	313,207	334,360	333,315	
老人保健	-	-	-	-	-	-	-	-	-	-	
交通災害共済事業	9,759	5,713	12,036	5,578	14,323	5,427	16,230	6,841	16,246	4,962	
温 泉 事 業	367,805	305,250	387,590	341,319	380,735	374,423	442,310	403,158	427,174	384,314	
特別養護老人ホーム事業	275,898	275,898	252,039	252,039	236,160	236,160	219,278	219,278	250,725	250,725	
東 山 田 財 産 区	1,688	809	2,031	844	2,718	1,433	2,656	1,475	2,028	1,132	
水道事業	(収益的)	266,728	260,836	263,549	253,231	279,774	260,660	266,648	256,918	264,670	249,047
	(資本的)	1,822	126,746	101,000	256,199	8,160	169,897	7,405	196,210	117,161	267,895

会 計 別	平成29年度		平成30年度		令和元年度		令和2年度		令和3年度		
	歳入	歳出	歳入	歳出	歳入	歳出	歳入	歳出	歳入	歳出	
総 額	4,816,524	4,991,243	4,397,330	4,520,231	4,185,503	4,342,083	4,009,029	4,156,521	3,907,676	4,107,011	
国民健康保険	2,498,934	2,484,773	2,000,476	2,000,476	1,891,022	1,875,884	1,785,356	1,759,578	1,845,426	1,825,513	
下水道事業	(収益的)	590,479	573,770	593,956	566,974	596,749	574,623	617,379	574,605	613,018	582,455
	(資本的)	327,930	490,801	507,953	658,529	334,172	458,371	278,804	431,361	170,804	326,094
駐 車 場 事 業	6,512	5,672	7,904	7,708	6,409	5,753	14,801	14,713	6,291	5,934	
後期高齢者医療	352,040	351,514	368,656	368,251	374,449	374,072	383,525	382,926	377,049	376,380	
老人保健	-	-	-	-	-	-	-	-	-	-	
交通災害共済事業	17,905	6,767	17,395	9,536	13,826	4,028	15,551	4,241	16,850	9,755	
温 泉 事 業	470,959	422,587	372,199	305,268	368,530	328,020	348,657	338,924	328,007	314,618	
特別養護老人ホーム事業	222,134	222,134	228,572	228,572	235,719	235,719	238,609	238,609	238,684	238,684	
東 山 田 財 産 区	1,737	1,372	1,478	776	1,693	752	2,081	1,099	2,232	1,179	
水道事業	(収益的)	255,194	257,424	255,887	261,706	278,074	269,661	263,266	272,183	262,025	247,429
	(資本的)	72,700	174,429	42,854	112,435	84,860	215,200	61,000	138,282	47,290	178,970

資料:総務課

31 選挙人名簿登録者数(定時登録)

各年9月1日(単位:人)

男女別	平成13年	平成14年	平成15年	平成16年	平成17年
計	19,653	19,510	19,358	19,130	19,099
男	9,399	9,328	9,270	9,167	9,154
女	10,254	10,182	10,088	9,963	9,945

男女別	平成18年	平成19年	平成20年	平成21年	平成22年
計	18,937	18,789	18,617	18,383	18,317
男	9,080	9,024	8,938	8,807	8,763
女	9,857	9,765	9,679	9,576	9,554

男女別	平成23年	平成24年	平成25年	平成26年	平成27年
計	18,208	18,109	17,911	17,740	17,511
男	8,707	8,656	8,597	8,533	8,396
女	9,501	9,453	9,314	9,207	9,115

男女別	平成28年	平成29年	平成30年	令和元年	令和2年
計	17,689	17,559	17,424	17,092	16,901
男	8,480	8,429	8,394	8,250	8,139
女	9,209	9,130	9,030	8,842	8,762

男女別	令和3年	令和4年
計	16,688	16,510
男	8,043	7,931
女	8,645	8,579

資料:選挙管理委員会

32 主要選挙投票状況

種 別	投票日	当日有権者数			投票者数			投票率		
		総数	男	女	総数	男	女	総数	男	女
参議院議員	22. 7. 11	18,269	8,735	9,534	12,106	5,840	6,266	66.27	66.86	65.72
長野県知事	22. 8. 8	18,098	8,650	9,448	10,252	4,886	5,366	56.65	56.49	56.80
県議会議員	23. 4. 10	17,943	8,574	9,369	9,812	4,702	5,110	54.68	54.84	54.54
町議会議員	23. 4. 24	無投票								
下諏訪町長	24.11.18	17,880	8,552	9,328	10,751	5,077	5,674	60.13	59.37	60.83
衆議院議員	24.12.16	18,021	8,638	9,383	11,607	5,686	5,921	64.41	65.83	63.10
参議院議員	25. 7. 21	17,934	8,610	9,324	10,919	5,294	5,625	60.88	61.49	60.33
長野県知事	26. 8. 10	17,601	8,457	9,144	7,996	3,810	4,186	45.43	45.05	45.78
衆議院議員	26.12.14	17,684	8,484	9,200	10,264	5,021	5,243	58.04	59.18	56.99
県議会議員	27. 4. 12	17,376	8,325	9,051	10,032	4,789	5,243	57.73	57.53	57.93
町議会議員	27. 4. 26	17,356	8,315	9,041	10,103	4,750	5,353	58.21	57.13	59.21
参議院議員	28. 7. 10	17,689	8,476	9,213	11,634	5,597	6,037	65.77	66.03	65.53
下諏訪町長	28.11.20	17,535	8,409	9,126	10,464	4,890	5,574	59.67	58.15	61.08
衆議院議員	29.10.22	17,528	8,426	9,102	11,258	5,405	5,853	64.23	64.15	64.30
長野県知事	30. 8. 5	17,261	8,317	8,944	8,460	3,988	4,472	49.01	47.95	50.00
県議会議員(補)	30. 8. 5	17,261	8,317	8,944	8,301	3,927	4,374	48.09	47.22	48.90
県議会議員	31. 4. 7	16,970	8,179	8,791	9,141	4,359	4,782	53.87	53.30	54.40
町議会議員	31. 4. 21	無投票								
参議院議員	元. 7. 21	17,111	8,262	8,849	9,787	4,747	5,040	57.20	57.46	56.96
下諏訪町長	2.11.15	無投票								
町議会議員(補)	2.11.15	無投票								
参議院議員(補)	3. 4. 25	16,730	8,055	8,675	7,908	3,830	4,078	47.27	47.55	47.01
衆議院議員	3.10.31	16,642	8,016	8,626	9,961	4,863	5,098	59.85	60.67	59.10
参議院議員	4. 7. 10	16,499	7,928	8,571	10,004	4,803	5,201	60.63	60.58	60.68
長野県知事	4. 8. 7	16,380	7,864	8,516	7,628	3,575	4,053	46.57	45.46	47.59

資料：選挙管理委員会

4 事業所

5 農業

6 工業

7 商業

4 事 業 所

33 産業別事業所数と従業者数の推移

産業分類別	平成24年		平成26年		平成28年		令和3年	
	事業所数 (公務を除く)	従業者数 (公務を除く)	事業所数	従業者数	事業所数	従業者数	事業所数	従業者数
総 数 (事業内容等不詳を除く)	1,097	9,016	1,153	10,008	1,037	8,414	986	8,548
第 1 次 産 業 総 数	-	-	1	3	-	-	1	2
第 2 次 産 業 総 数	300	2,849	303	2,958	288	2,630	247	2,798
鉱 業	-	-	-	-	-	-	1	8
建 設 業	97	490	103	541	102	538	90	450
製 造 業	203	2,359	200	2,417	186	2,092	156	2,340
第 3 次 産 業 総 数	797	6,167	849	7,047	749	5,784	738	5,748
電 気 ・ ガ ス ・ 熱 供 給 ・ 水 道 業	2	156	4	189	2	148	3	136
情 報 通 信 業	9	77	9	67	10	73	6	55
運 輸 業 , 郵 便 業	11	209	8	116	7	60	7	63
卸 売 ・ 小 売 業	268	1,622	272	1,648	251	1,437	206	1,178
金 融 ・ 保 険 業	15	112	16	103	15	95	16	95
不 動 産 業 業 物 品 賃 貸 業	58	262	58	257	45	236	47	189
学 術 研 究 , 専 門 業 技 術 サ ー ビ ス 業	40	230	40	167	41	180	39	216
宿 泊 業 業 飲 食 サ ー ビ ス 業	146	950	154	974	148	933	132	701
生 活 関 連 サ ー ビ ス 業 , 娯 楽 業	91	392	103	494	88	427	92	308
教 育 ・ 学 習 業 支 援 業	27	187	39	445	24	112	39	426
医 療 , 福 祉	66	1,291	81	1,770	69	1,419	85	1,688
複 合 サ ー ビ ス 業	5	40	5	63	6	70	5	61
サ ー ビ ス 業 (他に分類されないもの)	59	639	54	596	43	594	53	461
公 務 (他に分類されるものを除く)	-	-	6	158	-	-	8	171

※平成24年、28年は民営のみの集計のため公務は除く。

資料: 経済センサス

34 従業者規模別事業所の推移

年 別	平成24年							平成26年							平成28年							令和3年						
	1～4	5～9	10～19	20～29	30～	派遣従業者のみ	国、地方公共団体	1～4	5～9	10～19	20～29	30～	派遣従業者のみ	国、地方公共団体	1～4	5～9	10～19	20～29	30～	派遣従業者のみ	国、地方公共団体	1～4	5～9	10～19	20～29	30～	派遣従業者のみ	国、地方公共団体
総 数	689	195	126	29	54	4	-	694	196	132	32	53	3	43	646	181	132	29	41	8	-	591	162	126	31	38	4	42
農 林 漁 業	-	-	-	-	-	-	-	-	-	-	-	-	-	1	-	-	-	-	-	-	-	-	-	-	-	-	-	1
鉱 業 ・ 採 石 業 ・ 採 砂 利 採 取 業	-	-	-	-	-	-	-	-	-	-	-	-	-	-	-	-	-	-	-	-	-	-	1	-	-	-	-	-
建 設 業	66	22	6	-	3	-	-	66	23	9	3	2	-	-	60	27	12	1	2	-	-	61	14	12	3	-	-	-
製 造 業	114	42	27	9	11	-	-	113	34	31	11	11	-	-	102	39	25	10	9	1	-	79	34	26	6	11	-	-
電 気 ・ ガ ス ・ 熱 供 給 ・ 水 道 業	-	-	-	-	2	-	-	-	-	-	-	2	-	2	-	-	-	-	2	-	-	-	-	-	-	1	-	2
情 報 通 信 業	4	2	2	1	-	-	-	5	1	2	1	-	-	-	5	1	1	2	-	1	-	4	-	-	2	-	-	-
運 輸 業 ・ 郵 便 業	3	3	1	2	2	-	-	3	2	1	1	1	-	-	3	2	1	1	-	-	-	1	4	1	1	-	-	-
卸 売 ・ 小 売 業	176	46	33	5	8	-	-	178	44	38	5	7	-	-	158	47	39	3	4	-	-	125	42	29	6	3	1	-
金 融 業 ・ 保 険 業	7	2	4	1	-	1	-	8	2	4	1	-	1	-	8	-	4	1	-	2	-	10	1	5	-	-	-	-
不 動 産 業 ・ 物 品 賃 貸 業	48	5	1	1	2	1	-	52	1	1	1	2	1	-	38	1	3	-	2	1	-	40	3	2	-	1	1	-
学 術 研 究 ・ 学 専 門 技 術 サービス 業	26	8	3	2	1	-	-	31	5	2	-	1	-	1	33	4	3	-	1	-	-	29	2	3	1	2	1	1
宿 飲 食 サービス 業	90	30	13	6	5	2	-	94	31	19	4	5	1	-	94	25	19	2	6	2	-	92	21	13	3	3	-	-
生 活 関 連 サービス 業	73	11	4	-	3	-	-	74	15	4	-	4	-	6	69	9	6	1	3	-	-	74	4	6	-	2	-	6
教 育 ・ 学 習 支 援 業	15	4	7	-	1	-	-	13	7	4	-	-	-	15	14	4	4	1	-	1	-	18	6	3	-	-	-	12
医 療 ・ 福 祉	26	14	18	1	7	-	-	22	25	14	2	10	-	8	29	17	13	4	6	-	-	17	23	22	6	8	-	9
複 合 サービス 業	2	2	-	1	-	-	-	3	1	-	-	1	-	-	4	1	-	-	1	-	-	3	1	-	-	1	-	-
サ ー ビ ス 業 (他に分類されないもの)	39	4	7	-	9	-	-	32	5	3	3	7	-	4	29	4	2	3	5	-	-	34	5	3	2	5	1	3
公 務 (他に分類されないもの)	-	-	-	-	-	-	-	-	-	-	-	-	-	6	-	-	-	-	-	-	-	4	1	1	1	1	-	8

資料:経済センサス

5 農 業

35 農家数及び農家人口

各年2月1日

年 別	非農家を含む 総世帯数	総農家数	農家率	販売農家数	専業	兼 業					農 家 人 口		
						総 数	農業所得を 主とする兼業農家 構成比	農業所得を 従とする兼業農家 構成比	総 数	男	女		
	世帯	戸	%	戸	戸	戸	戸	戸	戸	人	人	人	
昭和45	7,184	686	9.5%		49	637	81	12.7%	556	87.3%	3,211	1,512	1,699
50	8,027	587	7.3%		33	554	20	3.6%	534	96.4%	2,778	1,335	1,443
55	7,933	528	6.7%		36	492	37	7.5%	455	92.5%	2,384	1,163	1,221
60	8,448	462	5.5%		34	428	22	5.1%	406	94.9%	2,056	1,021	1,035
平成2	8,524	294	3.4%	90	38	256	14	5.5%	242	94.5%	1,308	653	655
7	8,711	224	2.6%	81	37	187	15	8.0%	172	92.0%	952	472	480
12	8,853	171	1.9%	60	14	46	7	15.2%	39	84.8%	729	363	366
17	8,643	190	2.2%	45	11	34	3	8.8%	31	91.2%	679	338	341

※平成12年より専兼業別農家数は販売農家のみ集計。

資料：毎月人口異動調査（総世帯数）、農林業センサス

35 農家数及び販売農家人口

各年2月1日

年 別	非農家を含む 総世帯数	総農家数	農家率	販売農家数	専業	兼 業					販売農家人口		
						総 数	農業所得を 主とする兼業農家 構成比	農業所得を 従とする兼業農家 構成比	総 数	男	女		
	世帯	戸	%	戸	戸	戸	戸	戸	戸	人	人	人	
22	8,500	179	2.1%	32	11	21	5	23.8%	16	76.2%	111	60	51
27	8,305	147	1.8%	21	8	13	1	7.7%	12	92.3%	69	40	29

※平成22年以降、集計が農家人口から販売農家人口へ変更。

資料：毎月人口異動調査（総世帯数）、農林業センサス

35 農家数及び個人農業人口（個人経営体）

各年2月1日

年 別	非農家を含む 総世帯数	総農家数	農家率	個人農業経営数	個人農業人口			主 業		準主業		副業的
					総 数	男	女	65歳未満の 農業専従者	65歳未満の 農業専従者			
	世帯	戸	%	経営体	人	人	人	経営体	経営体	経営体	経営体	
令和2	7,815	124	1.6	17	63	32	31	2	1	4	2	11

資料：毎月人口異動調査（総世帯数）、農林業センサス

※令和2年から、販売農家世帯員数から農業経営体（個人経営体）世帯員数での集計に変更。

※令和2年調査より専兼業別の分類は廃止となったため主副業別に変更。

36 15歳以上就業状態別農家世帯員数

各年2月1日(単位:人)

年 別	総 数	農業だけに 従事するもの		農業にも兼業にも従事するもの				兼業だけに 従事するもの		仕事に従事 しなかった人	
				農 業 が 主		兼 業 が 主					
		男	女	男	女	男	女	男	女	男	女
昭和45	2,588	274	611	84	41	726	394	64	111	77	206
50	2,208	206	537	37	3	673	347	72	87	52	194
55	1,881	163	378	45	11	539	285	75	104	75	206
60	1,646	172	363	29	6	442	176	93	109	54	202
平成2	1,053	129	257	8	5	288	110	50	52	35	119
7	806	120	179	19	4	190	107	39	37	25	86
12	219	50	58	2	1	45	28	6	5	11	13
17	157	24	39	20	5	25	17	4	6	6	11

36 15歳以上就業状態別農家世帯員数(販売農家)

各年2月1日(単位:人)

年 別	15歳以上 総 数	自営農業に従事した世帯員数(農業従事者)						その他 (農業でない仕事にのみ 従事した人、仕事に従事し なかった人)	
		内、自営農業に主として従事(農業就業人口)				内、ふだん仕事として 自営農業に従事(基幹的農業従事者)			
		男女計	男	女	男			女	男
平成22	105	46	37	27	22	25	20	9	13
27	66	31	25	18	18	18	15	6	4

※平成22年農林業センサスより、集計が農家世帯員から販売農家の世帯員に変更になり調査項目も変更。

資料:農林業センサス

36 15歳以上就業状態別農家世帯員数(個人経営体)

各年2月1日(単位:人)

年 別	15歳以上 総 数	自営農業に従事した世帯員数(農業従事者)				その他 (農業でない仕事にのみ従 事した人、仕事に従事しな かった人)	
		内、ふだん仕事として 自営農業に従事(基幹的農業従事者)					
		男女計	男	女	男	女	男
令和2	59	26	20	13	12	3	10

※令和2年から、販売農家世帯員数から農業経営体(個人経営体)世帯員数での集計に変更。

※令和2年調査より農業就業人口の区分は廃止。

資料:農林業センサス

37 経営耕地規模別農家数

各年2月1日(単位:戸)

年 別	総農家数	経 営 耕 地 規 模 別 農 家 数							
		5~30 アール	30~50 アール	50アール~ 1ヘクタール	1~1.5 ヘクタール	1.5~2 ヘクタール	2ヘクタール 以上	例外規定	
昭和45	686	344	171	142	28	1	-	-	
50	587	349	139	87	9	2	1	-	
55	528	343	103	70	10	1	1	-	
60	462	331	85	35	9	1	1	-	
平成2	294	204	53	18	8	-	1	10	
7	224	152	48	13	6	2	1	2	
12	171	122	31	11	4	1	1	1	
年 別	販売農家数	経営耕地 なし	30アール 未満	30~50 アール	50アール~ 1ヘクタール	1~1.5 ヘクタール	1.5~2 ヘクタール	2ヘクタール 以上	例外規定
平成17	45	/	12	19	10	2	2	-	-
22	32	-	6	14	9	2	1	-	-

※平成17年以降は販売農家のみ集計。

37 経営耕地面積規模別経営体数

各年2月1日(単位:経営体)

年 別	経営体数	経営耕地 なし	0.3ha 未満	0.3 ~0.5	0.5 ~1.0	1.0 ~1.5	1.5 ~2.0	2.0ha 以上	例外規定
平成27	21	-	4	9	4	3	-	1	-
令和2	17	-	7	5	2	2	1	-	-

※平成27年農林業センサスより 調査区分が変更。

資料:農林業センサス

38 経営耕地面積(総農家)

各年2月1日

年 別	経営耕地 総面積	販 売 農 家							自給的農家
		経営耕地 総面積	田		樹 園 地		畑		面 積
			面 積	構 成 比	面 積	構 成 比	面 積	構 成 比	
昭和45	25,338 ^a	a	a		a		a		a
50	18,485		16,614	65.6%	3,673	14.5%	5,051	19.9%	
55	15,305		11,010	59.6%	2,660	14.4%	4,815	26.0%	
60	11,771		8,717	57.0%	2,644	17.3%	3,944	25.8%	
平成2	7,922		6,687	56.8%	2,236	19.0%	2,848	24.2%	
7	6,449		4,424	55.8%	1,791	22.6%	1,707	21.5%	
12	5,136		3,068	47.6%	1,409	21.8%	1,972	30.6%	
17	4,503	2,151	689	32.0%	952	44.3%	510	23.7%	2,352
22	4,086	1,657	553	33.4%	737	44.5%	367	22.1%	2,429
27	3,371	1,276	336	10.0%	748	22.2%	192	5.7%	2,095

※平成17、22年の田、樹園地、畑の面積は販売農家のみ集計。

資料：農林業センサス

38 経営耕地の状況

各年2月1日

年 別	経営耕地 のある 経営体	総面積	田		樹 園 地		畑	
			経営耕地 のある 経営体	面 積	経営耕地 のある 経営体	面 積	経営耕地 のある 経営体	面 積
令和2	17	a	5	a	12	a	8	a
		782		175		483		124

資料：農林業センサス

※令和2年調査より、販売農家に係る数値がを一部のみとなった為、販売農家から農林経営体(個人・団体)の集計結果に変更とした。

39 年齢別農業従事者数

各年2月1日(単位:人)

年 別	総 数			15～19歳			20～29歳			30～39歳			40～49歳			50～59歳			60歳以上		
	総数	男	女	総数	男	女	総数	男	女	総数	男	女	総数	男	女	総数	男	女	総数	男	女
昭和60	570	201	369	15	9	6	19	2	17	56	4	52	52	6	46	88	21	67	340	159	181
平成2	399	137	262	10	3	7	12	3	9	33	3	30	31	1	30	51	12	39	262	115	147
7	322	139	183	17	10	7	5	1	4	13	1	12	25	3	22	37	8	29	225	116	109
12	184	97	87	8	6	2	7	5	2	20	10	10	37	19	18	26	11	15	86	46	40
17	130	69	61	4	1	3	7	6	1	9	4	5	21	11	10	13	8	5	76	39	37
22	83	46	37	-	-	-	5	2	3	7	4	3	5	4	1	12	7	5	54	29	25
27	56	31	25	-	-	-	-	-	-	6	4	2	5	4	1	8	4	4	37	19	18

資料：農林業センサス

39 年齢階層別の農業従事者数(個人経営体)

各年2月1日(単位:人)

年 別	総 数			15～19歳			20～29歳			30～39歳			40～49歳			50～59歳			60歳以上		
	総数	男	女	総数	男	女	総数	男	女	総数	男	女	総数	男	女	総数	男	女	総数	男	女
令和2	46	26	20	1	1	-	4	3	1	1	-	1	7	4	3	4	2	2	29	16	13

※令和2年から農業経営体(個人経営体・団体経営体)数での集計。

資料：農林業センサス

40 農産物販売金額別農家数

各年2月1日(単位:戸)

年 別	総農家数	販売なし	15万円未 満	15	50	100	200	300	500	700	1000
				~ 50	~ 100	~ 200	~ 300	~ 500	~ 700	~ 1000	万円 以上
昭和60	462	240	72	97	14	13	12	5	3	5	1
平成2	294	157	59	39	7	6	5	10	2	7	2
7	224	119	37	35	10	4	8	2	1	5	3
12	171	126	10	6	7	4	6	4	3	4	1
17	45	4	6	3	6	12	3	5	4	1	1
年 別	販 売 農家数	販売なし	50万円未 満	50	100	200	300	500	700	1000	1000 万円 以上
平成22	32	4	7	~ 100	~ 200	~ 300	~ 500	~ 700	~ 1000	~ 1000	2

※平成17、22年は販売農家のみ集計。

40 農産物販売金額規模別経営体数

各年2月1日(単位:経営体)

年 別	農 業 経営体数	販売なし	50万円未 満	50	100	200	300	500	700	1000
				~ 100	~ 200	~ 300	~ 500	~ 700	~ 1000	万円 以上
平成27	21	3	2	2	5	3	2	4	-	-
年 別	農 業 経営体数	販売なし	50万円未 満	50	100	200	300	500	700	1000
令和2	17	1	2	~ 100	~ 300	~ 500	~ 1000	~ 1000	~ 1000	~ 1000

資料:農林業センサス

※平成27年農林業センサスより 調査区分が変更。

※令和2年より、販売金額の範囲が変更。

41 農産物販売収入1位の部門別農家数

各年2月1日(単位:戸)

年 別	農産物を販売した農家数	いね	雑穀 いも類 まめ類	施設 園芸	野菜類	果樹類	その他の作物		酪農	養豚	養蚕
昭和60	222	121	10	5	30	41	12		2	1	-
平成2	85	39	-	6	6	27	6		-	1	-
7	61	21	-	8	6	25	-		-	1	-
12	45	12	-	11	3	18	-		-	1	-
17	41	5	-	3	13	18	1		-	1	-
年 別	農産物を販売した農家数	いね	雑穀 いも類 まめ類	施設 野菜	露地野菜	果樹類	花き・ 花木	その他 の作物	酪農	養豚	養蚕
平成22	28	4	1	2	3	14	3	-	-	1	-
年 別	農産物を販売した農家数	いね	雑穀 いも類 まめ類	施設 野菜	露地野菜	果樹類	花き・ 花木	その他 の作物	酪農	養豚	その他の 畜産
平成27	18	-	1	2	3	11	1	-	-	-	-

※ 平成22年 調査項目の変更。

※ 平成27年は販売農家での集計。

41 農産物販売金額1位の部門別経営体数

各年2月1日(単位:経営体)

年 別	農産物を販売した経営体数	いね	雑穀 いも類 まめ類	施設 野菜	露地野菜	果樹類	花き・ 花木	その他 の作物	酪農	養豚	その他の 畜産
令和2	16	-	1	-	3	11	-	1	-	-	-

資料:農林業センサス

※令和2年から農業経営体(個人・団体)数での集計により単位の変更。

42 農地転用の推移

年 別	総 数		内 訳			
			田		畑	
	筆 数	面 積 (ha)	筆 数	面 積 (ha)	筆 数	面 積 (ha)
平成15	86	1.83	56	1.37	30	0.46
16	40	1.10	23	0.72	17	0.38
17	52	1.34	28	0.82	24	0.52
18	53	1.37	37	1.08	16	0.29
19	46	0.82	32	0.66	14	0.16
20	42	1.55	36	1.42	6	0.13
21	20	0.56	13	0.43	7	0.13
22	25	0.58	16	0.47	9	0.11
23	24	0.77	14	0.57	10	0.20
24	35	0.79	23	0.51	12	0.28
25	25	0.60	17	0.42	8	0.18
26	18	0.72	11	0.46	7	0.27
27	24	0.50	14	0.34	10	0.16
28	26	0.56	18	0.33	8	0.23
29	55	1.46	39	1.15	16	0.31
30	61	1.51	39	1.07	19	0.44
令和元	30	0.70	12	0.41	18	0.29
2	14	0.43	8	0.34	6	0.09
3	85	0.95	29	0.77	56	0.18
4	25	0.43	15	0.25	10	0.18

資料:産業振興課

6 工 業

各年12月31日

年 別	43 工業規模の推移						44 1人当たり、1事業所当たりの工業の推移								45 従業者規模別事業所数					
	事業所数	従業者数	製 造 品 出 荷 額 等	原 材 料 使 用 額 等	現金給与額	粗 付 加 価 値 額	1 人 当 た り				1 事 業 所 当 た り				総数	4 ~ 9人	10 ~ 19人	20 ~ 29人	30 ~ 299人	300人 以上
							製 造 品 出 荷 額 等	原 材 料 使 用 額 等	粗 付 加 価 値 額	現 金 給 与 額	従 業 者 数	製 造 品 出 荷 額 等	原 材 料 使 用 額 等	粗 付 加 価 値 額						
平成 21	98	2,215	3,261,631	1,728,007	802,814	1,520,859	1,473	780	687	362	22.6	33,282	17,633	15,519	98	47	35	5	10	1
22	93	1,873	2,739,586	1,503,065	792,205	1,216,785	1,463	802	650	423	20.1	29,458	16,162	13,084	93	46	28	9	9	1
23	96	1,915	3,437,630	2,487,000	989,484	921,859	1,795	1,299	481	517	19.9	35,809	25,906	9,603	96	54	25	7	9	1
24	89	1,839	3,168,309	2,284,470	854,144	849,093	1,723	1,242	462	464	20.7	35,599	25,668	9,540	89	51	21	9	7	1
25	79	1,650	2,954,839	2,121,014	855,261	812,024	1,791	1,285	492	518	20.9	37,403	26,848	10,279	79	41	25	6	6	1
26	74	1,655	1,669,139	707,732	765,363	909,228	1,009	428	549	462	22.4	22,556	9,564	12,287	74	41	18	7	7	1
28	81	1,772	2,417,570	1,305,163	922,843	1,045,226	1,364	737	590	521	21.9	29,847	16,113	12,904	81	45	17	11	7	1
29	74	2,012	2,523,414	1,457,833	879,714	1,045,706	1,254	725	520	437	27.2	34,100	19,700	14,131	74	39	18	8	8	1
30	73	2,005	2,667,217	1,544,771	917,427	1,096,346	1,330	770	547	458	27.5	36,537	21,161	15,018	73	36	20	8	8	1
令和 元	72	1,983	2,607,596	1,474,560	1,018,705	1,064,744	1,315	744	537	514	27.5	36,217	20,480	14,788	72	33	22	8	8	1
2	70	1,795	2,398,294	1,404,695	971,493	937,235	1,336	783	522	541	25.6	34,261	20,067	13,389	70	34	18	9	8	1
3	74	2,081	3,847,568	2,551,940	834,330	1,210,401	1,849	1,226	582	401	28.1	51,994	34,486	16,357	74	34	24	5	10	1

※平成23年、28年、令和3年は経済センサス活動調査の数値。

※平成27年は調査未実施のため、数値なし。

※平成28年以降、「事業所数」「従業者数」は各年6月1日の数値。

資料：工業統計調査

46 産業中分類別、工場数・従業者数・製造品出荷額の推移

産業分類別	事業所数			従業者数(人)			製造品出荷額等(万円)		
	令和元年	2	3	令和元年	2	3	令和元年	2	3
総数	72	70	74	1,983	1,795	2,081	2,607,596	2,398,294	3,847,568
食料	2	2	2	17	16	214	X	X	X
飲料	1	1	1	4	5	5	X	X	X
繊維	7	7	5	109	112	97	86,426	72,339	58,291
木材	-	-	-	-	-	-	-	-	-
印刷	-	-	-	-	-	-	-	-	-
化学	2	2	1	43	38	19	X	X	X
プラスチック	4	4	6	71	74	115	70,797	64,054	367,079
ゴム	-	-	-	-	-	-	-	-	-
窯業	1	1	1	22	22	5	X	X	X
鉄鋼	1	1	3	5	6	24	X	X	11,672
非鉄	2	2	2	18	16	19	X	X	X
金属	11	11	12	117	113	130	146,869	148,383	143,461
はん用機械	4	3	1	28	22	14	32,307	24,420	X
生産用機械	13	15	19	217	241	273	310,163	303,542	289,854
業務用機械	3	3	4	26	26	32	20,063	19,652	27,033
電子	2	3	1	116	120	40	X	97,962	X
電気	5	3	4	107	94	260	192,630	217,605	278,394
情報	6	5	4	971	787	732	1,335,285	1,168,656	727,749
輸送	6	5	5	54	48	41	75,991	52,653	44,721
その他	2	2	3	58	55	61	X	X	96,350

※従業者数4人以上の事業所。

※平成28年以降、「事業所数」「従業者数」は各年6月1日の数値。

※令和3年は経済センサス-活動調査の数値。

資料：工業統計調査

47 町制度資金の状況

年度	貸付限度額(万円)		貸付期間(据置)	貸付利率	貸付額(万円)			信用保証料 補給方法	信用保証料 補給額(円)	
					種別	金額	(件)			
令和 2	振興	設備	1,500	7年(1年)	年	設備	480	(1)	全額町負担	
		運転	1,000	5年(6ヶ月)	1.90%	運転	220	(3)		
	設備近代化	設備	2,000	10年(1年)	年					
		運転	1,000	7年(1年)	年					
	経営安定	設備	2,000	7年(1年)	年					
		運転	2,000	7年(1年)	年		54,000	(57)		
	経営安定 借換	設備	2,000	7年(1年)	年					
		運転	2,000	7年(1年)	年		176	(1)		
	企業立地	設備	5,000	12年(1年)	年					
運転		5,000	12年(1年)	年						
開業	設備	1,000	7年(6ヶ月)	年	設備	1,139	(3)			
	運転	500	5年(6ヶ月)	1.10%	運転	370	(2)			
商店街活性化	設備	1,000	建物 10年(1年) その他 7年(1年)	年	設備					
	運転	750	5年(6ヶ月)	2.10%	運転					
					計	56,385	(67)		計	19,913,735
令和 3	振興	設備	1,500	7年(1年)	年	設備	18,530	(6)	全額町負担	
		運転	1,000	5年(6ヶ月)	1.90%	運転	29,740	(25)		
	設備近代化	設備	2,000	10年(1年)	年					
		運転	1,000	7年(1年)	年					
	経営安定	設備	2,000	10年(3年)	年	設備	47,140	(8)		
		運転	2,000	10年(3年)	1.20%	運転	230,300	(57)		
	経営安定 借換	設備	2,000	7年(1年)	年					
		運転	2,000	7年(1年)	年		51,730	(7)		
	企業立地	設備	5,000	12年(1年)	年					
運転		5,000	12年(1年)	年						
開業	設備	1,000	7年(6ヶ月)	年	設備	5,100	(2)			
	運転	500	5年(6ヶ月)	1.10%	運転	11,200	(6)			
商店街活性化	設備	1,000	建物 10年(1年) その他 7年(1年)	年	設備					
	運転	750	5年(6ヶ月)	2.10%	運転					
					計	393,740	(111)		計	18,179,386
令和 4	振興	設備	1,500	7年(1年)	年	設備	9,480	(5)	全額町負担	
		運転	1,000	5年(6ヶ月)	1.90%	運転	50,530	(39)		
	設備近代化	設備	2,000	10年(1年)	年		1,285	(1)		
		運転	1,000	7年(1年)	年		3,000	(1)		
	経営安定	設備	2,000	10年(3年)	年	設備	29,610	(7)		
		運転	3,000	10年(3年)	1.20%	運転	333,690	(58)		
	経営安定 借換	設備	2,000	7年(1年)	年		36,510	(3)		
		運転	2,000	7年(1年)	年					
	企業立地	設備	5,000	12年(1年)	年					
運転		5,000	12年(1年)	年						
開業	設備	1,000	7年(6ヶ月)	年	設備	4,890	(2)			
	運転	500	5年(6ヶ月)	1.10%	運転	2,900	(3)			
商店街活性化	設備	1,000	建物 10年(1年) その他 7年(1年)	年	設備					
	運転	750	5年(6ヶ月)	2.10%	運転					
					計	471,895	(119)		計	24,486,051

資料:産業振興課

7 商 業

48 商業規模の推移

年 別	事 業 所 数	従 業 者 数	年 間 販 売 額	商 品 手 持 額
		人	万円	万円
昭和60	517	1,971	5,598,587	551,592
61	116	442	223,103	/
63	500	2,039	5,312,413	437,202
平成元	115	470	265,958	/
3	507	2,369	7,034,720	498,975
4	100	478	283,375	/
6	480	2,304	6,178,497	516,336
9	450	2,263	6,494,207	517,673
11	406	2,091	6,058,457	/
14	371	2,126	5,040,693	436,624
16	338	1,885	4,903,104	/
19	314	1,812	4,945,569	/
24	231	1,256	4,639,349	243,101
		人	百万円	百万円
26	193	1,140	38,065	/
28	216	1,228	39,197	/
3	185	943	35,449	/

※昭和60・63年、平成6・9・11年では飲食店は除く。

資料：商業統計調査、経済センサス

※昭和61年、平成元・4年は飲食店のみ。

※平成24・28年・令和3年は経済センサス活動調査の数値。

※平成26年商業統計調査のみ単位変更。

49 商店規模の状況

年 別	売 場 面 積	1 事 業 所 当 た り			従業者1人当たり 年間商品販売額
		従 業 者 数	年 間 販 売 額	売 場 面 積	
	㎡	人	万円	㎡	万円
昭和60	31,393	3.8	10,829	61	2,840
61	-	3.8	1,923	-	505
63	32,915	4.1	10,625	66	2,605
平成元	-	4.1	2,313	-	566
3	34,568	4.7	13,875	68	2,969
4	-	4.8	2,834	-	593
6	35,482	4.8	12,872	74	2,682
9	36,359	5.0	14,432	81	2,870
11	35,135	5.2	14,922	-	2,897
14	36,639	5.7	13,587	112	2,371
16	-	5.6	14,506	-	2,601
19	34,916	5.7	15,750	111	2,729
24	27,105	5.4	20,084	117	3,694
26	23,022	5.9	197	119	33
28	22,293	5.7	17,221	103	3,029
令和3年	13,800	5.1	192	75	38

※昭和60・63年、平成6・9・11・14年では飲食店は除く。

資料：商業統計調査、経済センサス

※昭和61年、平成元・4年は飲食店のみ。

※平成24年、28年、令和3年は経済センサスの活動調査の数値。

※平成26年商業統計調査、令和の3年の年間販売額、従業員1人当たりの年間商品販売額の単位「百万円」。

50 産業中分類別、事業所数・従業者数・年間商品販売額の推移

年 別	総 数	卸 売 業	各 種 商 品 小 売 業	織 物 ・ 衣 服 ・ 身 回 小 売 業	飲 食 料 品 小 売 業	飲 食 店	自 動 車 ・ 自 転 車 小 売 業	家 具 ・ 建 器 具 小 売 業	機 械 器 具 小 売 業	そ の 他 の 小 売 業	無 店 舗 小 売 業	
事業所数	平成14	371	68	3	51	107	-	26	27	-	89	-
	16	338	61	3	46	98	-	26	29	-	75	-
	19	314	58	1	43	92	-	26	23	-	71	-
	24	231	51	1	24	65	-	-	-	25	62	3
	26	193	44	2	16	54	-	-	-	25	45	7
	28	216	46	1	21	61	-	-	-	26	55	6
	令和3年	185	46	1	11	51	-	-	-	24	49	3
従業者数(人)	平成14	2,126	507		152	548	-	142	132	-	(645)	-
	16	1,885	424	142	132	522	-	155	125	-	(385)	-
	19	1,812	476	130	123	486	-	144	94	-	(359)	-
	24	1,256	322	84	92	355	-	-	-	121	272	10
	26	1,140	276	90	57	312	-	-	-	145	244	16
	28	1,228	266	89	81	326	-	-	-	154	301	11
	令和3年	943	240	5	38	273	-	-	-	126	254	7
年間商品販売額(万円)	平成14	5,040,693	2,331,895	X	193,482	770,804	-	448,966	394,756	-	(900,790)	-
	16	4,903,104	2,519,192	295,146	184,774	628,396	-	396,682	342,565	-	(536,349)	-
	19	4,945,569	2,841,503	X	151,952	568,338	-	470,321	184,382	-	X	-
	24	4,639,349	3,029,701	X	113,729	482,079	-	-	-	296,807	X	27,701
	26	38,065	21,179	X	957	4,436	-	-	-	4,232	X	248
	28	3,719,685	1,711,190	X	103,895	630,214	-	-	-	481,450	X	15,156
	令和3年	35,449	22,934	X	597	3,895	-	-	-	3,011	X	141

※昭和60・63年、平成6・9・11・14・16年は飲食店を除く。昭和61・平成元年・4年は飲食店のみ。

資料：商業統計調査、経済センサス

※平成24・28年、令和3年は経済センサス活動調査の数値。

※平成26年、令和3年のみ、商品販売額単価：百万円。

8 社会福祉・民生

9 保健・衛生

10 土木・建築

11 水道・下水道・温泉

8 社会福祉・民生

51 生活保護状況

種 別		平成28年度	29	30	令和元年度	2	3	4
総 数	被保護世帯数	969	1,062	1,129	1,130	1,028	923	878
	被保護人数	1,217	1,372	1,390	1,377	1,233	1,085	1,037
	扶助費(千円)	95,552	88,094	95,104	93,667	79,401	81,432	72,338
生活 扶 助	被保護世帯数	839	914	954	931	827	744	704
	被保護人数	1,080	1,186	1,199	1,144	995	883	850
	扶助費(千円)	45,634	46,010	48,829	48,320	40,291	38,445	33,166
住 宅 扶 助	被保護世帯数	677	729	771	747	670	590	571
	被保護人数	906	992	998	945	824	712	702
	扶助費(千円)	20,051	20,274	21,844	20,694	18,052	17,372	15,718
教 育 扶 助	被保護世帯数	42	33	39	35	24	14	0
	被保護人数	42	33	39	35	24	14	0
	扶助費(千円)	732	413	438	472	243	162	0
介 護 扶 助	被保護世帯数	219	262	298	284	299	272	248
	被保護人数	227	267	304	287	308	290	263
	扶助費(千円)	-	-	13	73	85	108	73
医 療 扶 助	被保護世帯数	812	835	931	934	855	729	723
	被保護人数	947	983	1,087	1,090	1,010	853	854
	扶助費(千円)	432	32	691	897	818	422	247
出 産 扶 助	被保護世帯数	-	-	-	-	-	-	-
	被保護人数	-	-	-	-	-	-	-
	扶助費(千円)	-	-	-	-	-	-	-
生 業 扶 助	被保護世帯数	7	30	41	22	18	1	10
	被保護人数	8	43	52	22	18	1	10
	扶助費(千円)	6	624	630	275	237	181	248
葬 祭 扶 助	被保護世帯数	1	-	-	2	2	0	1
	被保護人数	1	-	-	2	2	0	1
	扶助費(千円)	109	-	-	182	302	112	34
施設事務費 (千円)		28,286	21,350	22,657	22,755	19,713	24,630	22,852

※介護扶助及び医療扶助については、当初支払い分のみ。
県庁支払い分を除く。

資料：長野県諏訪保健福祉事務所

52 町独自の福祉年金等支給状況

年度別	高齢者祝金		重度心身障害者福祉年金		
	該当者	祝金額(一人当たり)	該当者	年金額(一人当たり)	
		人	円	人	円
平成15	(88歳・99歳 100歳以上)	75	8,000	32	48,000
16	(88歳・99歳 100歳以上)	77	8,000	30	48,000
17	(88歳・99歳 100歳以上)	90	8,000	30	48,000
18	(88歳・99歳 100歳以上)	101	8,000	26	48,000
19	(88歳・99歳 100歳以上)	103	8,000	28	48,000
20	(88歳・99歳 100歳以上)	134	8,000	25	48,000
21	(88歳・99歳 100歳以上)	174	8,000	25	48,000
22	(88歳・99歳 100歳以上)	163	8,000	23	48,000
23	(88歳・99歳 100歳以上)	179	8,000	22	48,000
24	(88歳・99歳 100歳以上)	160	8,000	21	48,000
25	(88歳・99歳 100歳以上)	188	8,000	20	48,000
26	(88歳・99歳 100歳以上)	207	8,000	19	48,000
27	(88歳・99歳 100歳以上)	175	8,000	21	48,000
28	(88歳・99歳 100歳以上)	167	8,000	20	48,000
29	(88歳・99歳 100歳以上)	191	8,000	19	48,000
30	(88歳・99歳 100歳以上)	192	8,000	19	48,000
令和元	(88歳・99歳 100歳以上)	209	8,000	21	48,000
2	(88歳・99歳 100歳以上)	204	8,000	20	48,000
3	(88歳・99歳 100歳以上)	207	8,000	22	48,000
4	(88歳・99歳 100歳以上)	236	8,000	24	48,000

資料：保健福祉課

53 児童扶養手当等の受給者数

(単位:人)

区分	平成16年度	17	18	19	20
児童扶養手当	133	139	124	125	124
特別児童扶養手当	20	19	22	22	22

区分	平成21年度	22	23	24	25
児童扶養手当	123	127	144	142	140
特別児童扶養手当	23	27	32	35	41

区分	平成26年度	27	28	29	30
児童扶養手当	143	138	125	121	125
特別児童扶養手当	42	46	46	42	42

区分	令和元年度	2	3	4
児童扶養手当	111	127	115	113
特別児童扶養手当	48	50	43	49

資料:教育子ども課、保健福祉課

54 国民年金被保険者数及び給付状況

適用状況

各年度末（単位：人）

年度別	第1号被保険者数	任意加入被保険者数	第3号被保険者数	保険料全額免除者数					保険料申請一部免除者数			付加年金 保険料納付 被保険者数	
				合計	法定免除	申請免除 (全額)	学生納付 特例	若年者 納付猶予	合計	3/4免除	半額免除		1/4免除
平成27	2,111	27	1,119	608	175	214	165	54	90	47	31	12	80
28	2,031	23	1,064	651	182	217	175	77	55	28	22	5	81
29	1,928	15	1,043	635	187	213	170	65	55	26	19	10	72
30	1,865	15	1,015	619	181	191	170	77	45	22	20	3	76
令和元	1,812	18	979	609	173	186	169	81	52	27	15	10	72
2	1,785	23	933	650	172	206	177	95	49	19	20	10	73
3	1,749	21	805	653	185	211	179	78	32	14	11	7	81

資料：住民環境課

給付状況

各年度末

年度別	厚生年金保険（旧共済組合を除く）						国民年金					
	老齢給付		障害給付		遺族給付		老齢給付		障害給付		遺族給付	
	受給権者数	年金総額	受給権者数	年金総額	受給権者数	年金総額	受給権者数	年金総額	受給権者数	年金総額	受給権者数	年金総額
	人	千円	人	千円	人	千円	人	千円	人	千円	人	千円
平成26	7,416	5,278,808	147	109,807	1,284	1,308,871	6,975	4,719,797	327	278,405	30	23,785
27	7,430	5,249,267	152	115,385	1,271	1,319,400	7,078	4,863,294	350	301,179	31	37,437
28	7,400	5,293,996	152	113,137	1,278	1,339,414	7,175	4,958,541	364	312,911	20	16,105
29	7,394	5,264,865	152	110,216	1,304	1,355,909	7,251	5,018,835	363	310,328	32	24,386
30	7,289	5,139,447	149	104,484	1,317	1,355,944	7,260	5,040,681	364	307,663	29	23,232
令和元	7,136	4,974,736	151	102,140	1,329	1,362,349	7,239	5,047,307	367	310,271	27	21,461
2	7,059	4,894,582	153	101,431	1,316	1,339,653	7,180	5,041,063	372	314,648	30	23,803
3	6,963	4,801,641	159	104,480	1,319	1,342,929	7,119	5,012,366	387	327,630	24	18,388

資料：住民環境課

55 各種相談の状況

(単位:件)

年度別	総数	一般相談	消費生活相談	行政相談	交通事故相談	法律相談	登記相談	なんでも相談(再掲)
平成15	295	174		15	-	87	19	
16	322	218		2	-	86	16	
17	364	255		2	-	90	17	
18	265	167		-	-	90	8	
19	195	92		-	-	90	13	
20	162	63		-	-	90	9	
21	154	54		-	-	88	12	
22	159	63		-	-	91	5	
23	250	155		4	-	86	5	
24	215	139		1	-	73	2	
25	165	82		1	-	77	6	
26	194	116		-	-	73	5	
27	143	45	29	-	-	66	3	
28	221	89	40	13	-	69	10	
29	230	53	80	15	-	72	10	
30	419	240	73	30	-	68	8	244
令和元	339	164	72	17	-	79	7	155
2	332	175	72	12	-	63	10	152
3	274	120	52	15	-	84	3	185
4	379	220	59	17	-	74	9	204

資料:住民環境課

56 交通災害共済事業の状況

年 度 別	住民基本台帳人口	加入者数	2口加入者数	加 入 率	見舞件数	見舞金額
	人	人	人	%	件	千円
平成15	22,981	19,680	4,706	85.6	66	5,890
16	22,919	19,141	4,580	83.5	68	2,945
17	22,605	18,925	4,449	83.7	73	3,524
18	22,380	18,619	4,226	83.2	68	4,327
19	22,208	18,391	4,176	82.8	62	4,801
20	21,953	18,223	3,926	83.0	64	6,965
21	21,865	17,468	3,894	79.9	66	3,155
22	21,740	17,248	3,896	79.3	64	3,980
23	21,587	16,994	3,882	78.7	83	5,045
24	21,638	16,681	3,695	76.1	45	3,365
25	21,395	16,259	3,680	76.0	60	3,175
26	21,094	16,065	3,538	76.2	61	3,025
27	20,828	14,661	3,618	70.4	65	4,190
28	20,648	13,774	3,315	66.7	49	2,630
29	20,419	13,510	3,002	66.2	61	4,455
30	20,055	12,729	2,885	63.5	52	2,235
令和元	19,762	12,153	2,735	61.5	34	1,745
2	19,477	11,685	2,673	59.9	40	1,935
3	19,242	11,203	2,617	58.2	30	2,500
4	18,988	10,816	2,383	56.9	20	1,175

※住民基本台帳人口は翌年度4月1日の数値。

資料：住民環境課

(例 平成22年度は住民基本台帳人口 H23.4.1現在)

9 保健・衛生

57 医療状況

各年12月31日現在(単位:人)

年 別	医 師	歯科医師	薬 剤 師	就 業 保 健 師	就 業 助 産 師	就 業 看 護 師	就 業 准 看 護 師
平成12	34	18	30	10	5	98	86
14	32	17	39	9	10	105	76
16	38	16	36	11	7	120	78
18	35	18	44	7	7	107	75
20	35	18	47	8	6	127	87
22	35	17	47	12	5	130	94
24	35	18	45	13	5	101	80
26	35	19	41	11	5	181	88
28	32	21	42	9	5	197	87
30	38	21	41	12	5	189	80
令和2	32	22	42	12	5	196	68

※医師、歯科医師、薬剤師は実数、それ以外は業務従事者数である。

資料:長野県諏訪保健福祉事務所

※昭和63年から保健師は在宅保健師を含める。

※調査は2年毎。調査年の翌年12月に確報値公表。

58 国民健康保険加入者数の状況

各年4月1日現在

年 別	総世帯数	総人口	加入者数		加入率		年間平均	
			世帯数	被保険者数	世帯数	被保険者数	世帯数	被保険者数
平成14	8,821	23,533	4,435	8,166	50.3	34.7	4,530	8,319
15	8,813	23,319	4,584	8,395	52.0	36.0	4,522	8,308
16	8,779	22,981	4,726	8,664	53.8	37.7	4,682	8,563
17	8,827	22,919	4,812	8,839	54.5	38.6	4,783	8,772
18	8,821	22,605	4,875	8,828	55.3	39.1	4,841	8,836
19	8,833	22,380	4,933	8,855	55.8	39.6	4,891	8,835
20	8,855	22,208	4,932	8,785	55.7	39.6	4,928	8,802
21	8,821	21,953	3,442	5,918	39.0	27.0	3,443	5,922
22	8,849	21,865	3,408	5,840	38.5	26.7	3,446	5,914
23	8,912	21,740	3,355	5,712	37.6	26.3	3,385	5,803
24	8,920	21,587	3,304	5,607	37.0	26.0	3,325	5,635
25	9,107	21,638	3,329	5,616	36.6	26.0	3,330	5,634
26	9,008	21,395	3,313	5,524	36.8	25.8	3,308	5,522
27	8,969	21,094	3,240	5,337	36.1	25.3	3,287	5,455
28	8,913	20,828	3,177	5,128	35.6	24.6	3,108	4,945
29	8,928	20,648	3,042	4,801	34.1	23.3	2,924	4,556
30	8,933	20,419	2,810	4,350	31.5	21.3	2,741	4,216
令和元	8,864	20,055	2,674	4,112	30.2	20.5	2,609	3,968
2	8,817	19,762	2,556	3,864	29.0	19.6	2,619	3,987
3	8,741	19,477	2,548	3,865	29.1	19.8	2,556	3,870
4	8,727	19,242	2,517	3,760	28.8	19.5	2,540	3,820

資料：住民環境課

59 国民健康保険給付の推移状況

年度別	総額	療養給付費			療養費			高額療養費		葬祭費		出産育児一時金	
		件数	費用額	給付額	件数	費用額	給付額	件数	給付額	件数	給付額	件数	給付額
平成15	千円 963,791	63,065	千円 1,180,177	千円 846,110	1,891	千円 17,917	千円 13,150	962	千円 85,431	172	千円 8,600	35	千円 10,500
16	1,003,637	68,768	1,300,894	868,974	2,075	18,616	13,605	1,044	103,458	160	8,000	32	9,600
17	1,179,215	74,467	1,425,984	1,057,556	2,183	20,519	15,223	1,292	90,736	176	8,800	23	6,900
18	1,326,374	77,236	1,579,043	1,181,663	2,250	22,671	17,113	1,390	111,898	170	8,500	22	7,200
19	1,461,271	82,112	1,723,641	1,298,533	2,305	21,030	16,128	1,814	128,610	178	8,900	26	9,100
20	1,361,493	81,901	1,673,139	1,228,198	2,339	21,613	16,030	1,823	104,855	55	2,750	27	9,660
21	1,360,986	76,693	1,620,112	1,184,939	2,714	25,773	19,031	2,307	146,436	37	1,850	22	8,730
22	1,479,884	81,966	1,766,267	1,291,774	2,962	27,384	20,157	2,383	159,113	28	1,400	18	7,440
23	1,444,039	81,291	1,733,669	1,267,157	2,647	25,432	18,779	2,892	149,243	35	1,750	17	7,110
24	1,561,006	82,236	1,847,545	1,354,412	2,856	24,360	17,948	2,754	180,236	26	1,300	17	7,110
25	1,607,510	81,736	1,894,046	1,394,998	2,950	26,996	19,951	3,051	184,491	27	1,350	16	6,720
26	1,554,944	82,113	1,833,077	1,350,670	2,744	25,200	18,798	3,228	176,616	35	1,750	17	7,110
27	1,748,250	87,934	2,050,018	1,515,263	2,887	30,721	22,895	3,773	202,548	42	2,100	14	5,444
28	1,547,049	78,091	1,802,756	1,327,700	2,607	22,869	17,180	3,327	193,785	31	1,550	20	8,384
29	1,551,018	74,157	1,802,329	1,327,577	2,353	22,083	16,378	3,320	201,363	30	1,500	10	4,200
30	1,403,178	69,596	1,629,706	1,191,899	1,970	16,764	12,474	2,964	193,575	29	1,450	9	3,780
令和元	1,336,418	66,566	1,554,388	1,143,612	1,957	16,431	12,139	2,801	175,557	35	1,750	8	3,360
2	1,260,495	59,840	1,460,968	1,078,622	1,566	12,844	9,448	2,724	168,121	29	1,450	8	2,854
3	1,300,083	62,736	1,512,305	1,113,117	1,651	12,860	9,482	2,747	173,374	22	1,100	8	3,010

資料:住民環境課

60 保健予防関係実施状況

母子保健

年度別	乳児健康診査												幼児健康診査								
	2か月児相談			4か月児健診			10か月児健診			股関節脱臼検査			1歳6か月児健診			2歳児相談			3歳児健診		
	対象者	受診者	受診率	対象者	受診者	受診率	対象者	受診者	受診率	対象者	受診者	受診率	対象者	受診者	受診率	対象者	受診者	受診率	対象者	受診者	受診率
平成30	人 120	人 108	% 90.0	人 112	人 110	% 98.2	人 109	人 108	% 99.1	人 112	人 101	% 90.2	人 130	人 128	% 98.5	人 142	人 141	% 99.3	人 129	人 129	% 100.0
令和元	90	85	94.4	93	94	101.1	111	108	97.3	87	82	94.3	109	108	99.1	100	99	99.0	138	139	100.7
2	83	78	93.9	94	93	98.9	95	94	98.9	91	86	94.5	108	107	99.1	125	122	97.6	104	102	98.1
3	110	95	86.4	105	102	97.1	99	99	100.0	106	100	94.3	97	94	96.9	123	115	93.5	99	96	97.0
4	82	76	92.7	92	94	102.2	95	93	97.9	88	84	95.5	92	89	96.7	94	91	96.8	99	102	103.0

年度別	乳幼児相談		母子訪問		ことばの広場(言語指導)		あそびの広場		ハッピーマタニティ教室		産前産後サポート	
	開催数	相談者	訪問指導	開催数	被指導者	開催数	被指導者	開催数	受講者	開催数	相談者	
平成30	回 24	人(証) 425	人(証) 131	回 36	人(証) 36	回 24	人(証) 309	回 4	人(証) 46	回 12	人(証) 19	
令和元	24	454	90	36	28	22	196	4	44	12	22	
2	24	286	93	33	30	17	125	2	28	10	12	
3	24	229	102	33	33	21	145	2	28	11	9	
4	24	179	83	36	28	24	139	4	25	11	2	

* 令和2年度は、新型コロナウイルス感染症対策のため予約制等で実施した。

疾病予防

年度別	結核健診		
	申込者	受診者	受診率
平成30	人 826	人 609	% 73.7
令和元	726	537	74.0
2	-	-	-
3	543	434	79.9
4	404	328	81.2

* 令和2年度は、新型コロナウイルス感染症のため結核健診の実施なし。

資料:保健福祉課

60 保健予防関係実施状況(続き)

成人

年度別	胃がん検診			大腸がん検診			前立腺がん検診			骨密度検査			肺がん検診(X線)			肺がん検診(CT)		
	申込者	受診者	受診率	申込者	受診者	受診率	申込者	受診者	受診率	申込者	受診者	受診率	申込者	受診者	受診率	申込者	受診者	受診率
平成30	1,121	617	55.0	1,878	1,359	72.4	692	605	87.4	191	121	63.4	1,205	800	66.4	120	99	82.5
令和元	1,052	620	58.9	1,783	1,270	71.2	665	590	88.7	220	160	72.7	1,298	885	68.2	216	154	71.3
2	972	555	57.1	1,742	1,222	70.1	-	-	-	163	111	68.1	-	-	-	154	131	85.1
3	995	570	57.3	1,674	1,180	70.5	-	-	-	143	94	65.7	1,232	955	77.5	183	123	67.2
4	911	572	62.8	1,566	1,162	74.2	-	-	-	152	102	67.1	1,209	942	77.9	182	116	63.7

* 令和2年度は、新型コロナウイルス感染症のため、前立腺がん検診、肺がん検診(X線)の実施なし。

年度別	子宮頸がん検診			乳がん検診			後期高齢者健診			歯周疾患健診			二十歳の歯科健診			三十歳の歯科健診			妊婦歯科健診		
	申込者	受診者	受診率	申込者	受診者	受診率	申込者	受診者	受診率	(対象者)	受診者	受診率	対象者	受診者	受診率	対象者	受診者	受診率	対象者	受診者	受診率
平成30	1,405	918	65.3	618	473	76.5	600	452	75.3	1,112	132	11.8	179	26	14.5	168	16	9.5			
令和元	1,391	926	66.6	579	462	79.8	696	534	76.7	1,052	105	10.0	184	12	6.5	130	15	11.5	113	20	17.7
2	1,321	772	58.4	561	372	66.3	709	480	67.7	1,046	116	11.1	141	24	17.0	124	9	7.3	103	26	25.2
3	1,368	933	68.2	579	479	82.7	719	510	70.9	917	77	8.4	169	21	12.4	148	13	8.8	112	31	27.7
4	1,315	935	71.1	539	443	82.2	732	529	72.3	1,012	93	9.2	174	11	6.3	145	7	4.8	90	25	27.8

資料:保健福祉課

61 特定死因の死亡者数

(単位:人)

年 別	総 数	結 核	悪 性 新 生 物	糖 尿 病	高 血 圧 性 疾 患	心 疾 患	脳 血 管 疾 患	大 動 脈 瘤 及 び 解 離	肺 炎	慢 性 閉 塞 性 肺 疾 患	喘 息	肝 疾 患	腎 不 全	老 衰	不 慮 の 事 故	自 殺	そ の 他
平成15	206	-	52	2	2	45	34	-	23	3	-	4	4	9	6	7	15
16	244	-	58	1	-	34	43	3	35	7	2	6	-	5	8	3	39
17	230	-	61	1	2	39	42	6	23	2	-	3	-	7	14	4	26
18	230	1	51	1	-	45	32	4	19	4	-	3	2	4	8	9	47
19	238	1	70	3	1	38	29	6	20	-	1	2	2	9	9	4	43
20	261	-	72	4	-	45	46	8	23	4	-		3	7	12	2	35
21	262	-	68	1	-	42	35	4	35	7	1	4	7	6	9	7	36
22	238	-	65	1	1	37	30	5	25	-	2	5	5	4	5	5	48
23	280	-	69	-	2	48	39	5	31	4	-	3	6	13	14	5	41
24	279	-	67	3	-	48	36	8	19	2	-	1	7	10	9	4	65
25	257	-	77	4	2	44	28	4	24	1	-	2	9	9	7	2	44
26	296	-	79	2	2	43	42	4	29	4	-	4	5	18	9	4	51
27	278	-	68	6	2	48	35	3	24	4	-	2	5	14	8	2	57
28	262	-	61	3	2	46	29	8	23	7	-	5	5	12	8	-	53
29	274	-	76	3	2	43	34	6	16	3	-	6	2	21	8	-	54
30	273	-	56	3	-	55	28	5	15	5	-	2	4	11	10	1	78
令和元	340	-	82	6	2	67	33	4	33	5	1	5	5	18	5	1	73
2	287	-	74	7	1	52	25	5	14	6	-	2	4	11	3	6	77
3	315	1	73	8	6	52	24	8	17	7	-	5	5	19	14	-	76

資料:人口動態調査 保管統計表

62 ごみの処理状況

(単位:kg)

年度別	総数	焼却ごみ	埋立ごみ	資源物		
				総数	古紙古布(特掲)	生ごみ(特掲)
平成17	8,937,382	7,654,780	89,280	1,193,322	658,350	41,292
18	8,632,610	7,381,490	73,680	1,177,440	662,610	90,750
19	8,287,477	7,117,960	61,900	1,107,617	592,210	147,797
20	8,351,759	7,084,770	65,900	1,201,089	631,140	172,349
21	7,999,630	6,642,250	70,250	1,287,130	658,370	180,520
22	8,413,856	6,886,860	116,940	1,410,056	779,925	191,001
23	6,960,816	5,607,490	40,510	1,312,816	734,550	246,036
24	7,018,614	5,598,100	48,810	1,371,704	778,110	238,104
25	6,742,040	5,283,750	50,890	1,407,400	697,560	221,230
26	6,376,110	5,116,390	31,070	1,228,650	511,570	220,550
27	6,213,374	5,063,530	33,910	1,115,934	452,440	208,784
28	6,294,507	4,993,730	34,400	1,266,377	528,650	191,287
29	6,256,163	4,817,880	23,900	1,414,383	570,500	170,783
30	6,162,210	4,833,150	23,500	1,303,520	521,450	167,916
令和元	6,213,470	4,914,470	340	1,298,660	511,080	163,440
2	6,193,250	4,817,350	16,500	1,359,400	523,000	155,850
3	6,024,689	4,698,420	22,690	1,303,579	540,750	152,699
4	5,870,445	4,605,270	18,010	1,247,165	510,640	153,515

資料:住民環境課

※平成17年度:生ごみ減容リサイクル事業開始。

※平成22年度:御柱祭。H23.4のごみ有料化前の駆け込み増。

※平成26年度:埋立ごみを一部資源化。

※平成28年度:御柱祭。

※平成20年度:古紙回収を月例に加え、第2週拡大収集開始。

※平成23年度:ごみ有料化開始。

※平成27年度:駅東リサイクルステーション開設。

※令和元年度:台風の影響により、埋立ごみの大部分を資源化。

63 公害苦情の処理状況

(単位:件)

年度別	総数	騒音	振動	悪臭	大気汚染	水質汚濁	地盤沈下	その他
平成15	21	1	-	-	4	10	-	6
16	31	3	-	3	3	16	-	6
17	23	-	-	2	3	12	-	6
18	30	1	-	9	4	15	-	1
19	56	2	1	4	19	10	-	20
20	35	3	3	1	9	8	-	11
21	27	1	1	1	4	8	-	12
22	23	1	-	1	5	8	-	8
23	22	1	-	-	5	10	-	6
24	38	3	-	3	5	12	2	13
25	40	5	-	-	7	5	-	23
26	52	3	-	2	12	10	-	25
27	24	1	-	-	6	5	-	12
28	22	2	-	1	10	5	-	4
29	7	-	-	1	1	5	-	-
30	8	2	-	-	3	-	-	3
令和元	16	2	-	-	11	3	-	-
2	22	4	-	2	4	6	-	5
3	29	1	-	1	17	8	-	2
4	10	1	1	-	2	6	-	-

資料:住民環境課

10 土 木・建 築

64 国道・県道の状況(総延長)

令和4年4月1日現在

国 道	2 路線	22,211.5m	県 道	4 路線	19,221.3m
-----	------	-----------	-----	------	-----------

国道内訳			県道内訳		
国道20号	1 路線	3,956.0m	一般県道	諏訪大社春宮線	600.0m
国道142号	諏訪建設事務所 管理延長	18,255.5m	一般県道	岡谷下諏訪線	3,382.4m
			一般県道	霧ヶ峰東餅屋線	5,491.6m
			一般県道	八島高原線	9,747.3m

資料：国土交通省長野国道事務所岡谷維持修繕出張所・諏訪建設事務所
長野県 諏訪建設事務所

65 町道の状況

各年4月1日現在（単位:m）

年 別	総 延 長	重用延長	実 延 長	実 延 長 内 訳	
				道 路	橋 梁
平成15	221,268	4,137	216,790	216,191	599
16	221,448	4,083	217,024	216,425	599
17	221,921	4,095	217,538	216,939	599
18	222,056	4,095	217,673	217,074	599
19	222,155	4,095	217,772	217,173	599
20	222,415	4,095	218,032	217,432	600
21	222,415	4,095	218,032	217,432	600
22	222,707	4,096	218,323	217,723	600
23	222,707	4,096	218,323	217,723	600
24	222,740	4,094	218,646	218,036	610
25	222,733	4,095	218,638	218,027	611
26	223,212	4,119	218,805	218,187	618
27	220,619	4,119	216,212	215,607	605
28	220,619	4,119	216,212	215,607	605
29	220,576	4,125	216,162	215,557	605
30	220,574	4,124	216,162	215,547	605
31	220,773	4,125	216,360	215,746	614
令和2	220,932	4,125	216,717	216,103	614
3	220,928	4,125	216,713	216,098	614
4	220,928	4,125	216,677	216,098	614
5	220,874	4,124	216,660	216,046	615

※総延長は未供用延長を除く。

資料：建設水道課

66 町道と橋梁の状況

各年4月1日現在(単位:m)

年 別	町 道		橋 梁					
	砂 利 道	舗 装 道		総 数	永 久 橋		木 橋	
		セメント系	アスファルト系	個所数	個所数	延 長	個所数	延 長
平成15	102,764	2,724	111,302	89	79	546	10	53
16	102,583	2,724	111,717	89	80	549	9	50
17	102,595	2,724	112,219	89	80	549	9	50
18	102,571	2,724	112,378	89	80	549	9	50
19	102,571	2,741	112,460	89	80	549	9	50
20	102,498	2,723	112,811	89	80	549	9	51
21	102,498	2,723	112,811	89	81	560	8	40
22	102,418	2,723	113,181	89	81	560	8	40
23	102,418	2,723	113,181	89	81	560	8	40
24	102,252	2,705	113,689	89	83	585	6	25
25	102,085	2,706	113,847	89	83	586	6	25
26	102,071	2,706	114,028	89	83	618	6	25
27	99,531	2,706	113,975	86	83	593	3	12
28	99,531	2,706	113,975	86	83	593	3	12
29	99,433	2,752	113,977	86	83	593	3	12
30	99,284	2,752	113,437	86	83	602	3	12
31	99,284	2,752	114,324	86	83	602	3	12
令和2	99,284	2,770	114,663	86	83	602	3	12
3	99,266	2,770	114,677	86	83	602	3	12
4	99,266	2,770	114,677	86	83	602	3	12
5	99,227	2,770	114,663	86	83	602	3	13

資料:建設水道課

67 一般土木事業の状況(施工箇所)

(単位:件)

年 度 別	総 数	道 路 改 修	水 路 改 修
平成15	92	89	3
16	69	68	1
17	94	92	2
18	155	124	31
19	126	125	1
20	100	99	1
21	128	128	-
22	112	112	-
23	169	169	-
24	201	201	-
25	213	213	-
26	167	167	-
27	149	149	-
28	112	112	-
29	104	104	-
30	128	128	-
令和元	107	107	-
2	119	119	-
3	103	103	-
4	136	134	2

資料:建設水道課

68 県・町営住宅状況

各年4月1日現在

年 別	県 営		町 営	
	棟 数	戸 数	棟 数	戸 数
平成14	5	112	5	6
15	5	112	5	6
16	5	112	5	6
17	5	112	5	6
18	5	112	5	6
19	5	112	5	6
20	5	112	5	6
21	5	112	5	6
22	5	112	5	6
23	4	106	5	6
24	3	100	4	4
25	3	100	3	3
26	3	100	3	3
27	3	100	3	3
28	3	100	3	3
29	3	100	3	3
30	3	100	3	3
31	3	100	3	3
令和2	3	100	3	3
3	3	100	3	3
4	3	100	3	3
5	3	100	3	3

資料: 諏訪建設事務所建築課・総務課

69 建築確認申請状況

(単位:件)

年度別	総数	住宅	工場	店舗	その他
平成15	134	121	2	4	7
16	132	108	8	6	10
17	154	121	17	8	8
18	118	92	8	11	7
19	107	86	8	7	6
20	87	78	2	2	5
21	89	66	1	4	17
22	87	72	3	4	8
23	76	60	3	4	9
24	81	64	4	3	10
25	106	92	2	3	9
26	82	56	8	3	15
27	73	53	4	3	13
28	50	36	5	3	6
29	71	56	8	1	6
30	53	45	4	-	4
令和元	46	33	5	2	6
2	30	17	1	1	11
3	23	17	2	-	4
4	19	11	1	-	7

※増改築を含む。

資料:建設水道課

70 新築・増築件数

(単位:件)

建築年別	総 数	住宅・アパート	工場・倉庫	事務所・店舗	そ の 他
平成15	149	124	8	12	5
16	119	93	7	5	14
17	150	118	17	8	7
18	131	107	12	7	5
19	127	104	11	9	3
20	122	101	11	8	2
21	83	69	5	3	6
22	83	69	1	6	7
23	91	77	5	3	6
24	83	69	6	3	5
25	108	98	2	5	3
26	113	100	6	2	5
27	91	71	8	5	7
28	75	56	6	7	6
29	73	58	3	3	9
30	85	69	5	4	7
令和元	64	54	5	4	1
2	67	56	5	4	2
3	73	60	8	3	2
4	68	51	6	5	6

資料: 税務課

71 住宅の状況(一般世帯)

各年10月1日(単位:世帯)

年 別	総 数	持 家	借 家		給与住宅	間 借 り	寄 宿 舎 そ の 他
昭和40	5,880	3,745	1,490		390	235	20
45	6,835	4,383	1,781		459	197	15
50	7,505	5,013	1,958		452	82	-
55	7,657	5,395	1,789		387	54	32
年 別	総 数	持 家	公営・公団・ 公社等の借家	民営の借家	給与住宅	間 借 り	住宅以外に 住む一般世 帯
昭和60	7,958	5,595	266	1,601	437	59	499
平成2	8,423	5,712	237	1,531	415	62	466
7	8,545	5,825	223	1,597	489	103	308
12	8,628	5,975	206	1,540	484	99	324
17	8,650	6,100	200	1,594	467	88	201
22	8,347	6,069	163	1,508	328	96	183
27	7,931	6,072	126	1,276	192	61	204
令和2	7,831	6,000	121	1,297	190	74	149

※昭和55年以前は普通世帯、準世帯の数。

資料:国勢調査

72 町有財産の状況

各年度末数値（単位：㎡）

年度別	公 有 財 産						
	行 政 財 産				普 通 財 産		
	公 有 財 産		公 共 用 財 産		土 地	建 物	山 林
	土 地	建 物	土 地	建 物			
平成15	31,391	10,828	757,986	76,425	46,377	4,032	12,028,084
16	31,391	10,828	767,986	76,425	43,899	3,757	12,028,084
17	31,391	10,848	758,058	76,425	43,826	4,092	12,028,084
18	31,391	10,848	767,659	76,425	43,436	4,092	12,028,084
19	31,358	10,813	767,576	76,269	43,881	4,687	12,171,883
20	31,358	10,813	767,576	76,743	43,881	3,077	12,171,883
21	31,728	10,897	771,404	77,614	45,007	3,167	12,165,681
22	33,747	10,914	776,266	76,731	101,738	3,118	12,023,994
23	33,747	10,914	807,721	76,661	105,550	3,118	12,183,754
24	33,881	10,914	826,088	77,084	105,616	3,226	12,183,754
25	33,881	10,914	826,598	73,094	107,246	3,226	12,183,754
26	33,881	10,914	778,644	72,819	117,139	4,610	12,183,754
27	33,881	10,914	780,538	72,537	118,151	5,429	12,183,754
28	33,881	11,296	808,660	76,976	119,169	5,438	12,183,754
29	33,881	11,416	809,076	77,005	118,844	5,092	12,183,735
30	33,881	11,416	810,859	77,707	118,849	5,092	12,186,174
令和元	33,881	11,416	815,817	78,830	118,849	5,092	12,186,965
2	33,881	11,416	816,186	78,917	118,963	5,226	12,186,965
3	33,881	11,416	816,520	78,917	116,493	5,226	12,186,965
4	33,881	11,416	816,501	79,225	116,403	5,226	12,186,965

資料：総務課

11 水道・下水道・温泉

73 上水道の状況

年度別	給水人口	普及率	給水件数	年間配水量	一日平均配水量	年間有収水量	有収率
	人	%		千m ³	m ³	千m ³	%
平成15	23,456	99.9	9,383	3,660	10,028	2,852	77.9
16	22,905	99.9	9,414	3,729	10,187	2,848	76.4
17	23,107	99.9	9,436	3,718	10,186	2,886	77.6
18	22,879	99.9	9,337	3,473	9,517	2,710	78.0
19	22,666	99.9	9,426	3,432	9,376	2,625	76.4
20	22,371	99.9	9,369	3,285	9,001	2,584	78.7
21	22,239	99.9	9,269	3,037	8,320	2,448	80.6
22	22,054	99.9	9,310	3,041	8,331	2,439	80.2
23	21,889	99.9	9,253	3,002	8,201	2,407	80.2
24	21,625	99.9	9,300	3,072	8,416	2,414	78.6
25	21,381	99.9	9,338	3,244	8,887	2,385	73.5
26	21,079	99.9	9,317	3,334	9,133	2,344	70.3
27	20,814	99.9	9,230	3,452	9,456	2,333	67.6
28	20,636	99.9	9,246	3,366	9,196	2,307	68.5
29	20,408	99.9	9,274	3,249	8,903	2,214	68.1
30	20,046	99.9	9,228	3,204	8,777	2,178	68.0
令和元	19,753	99.9	9,183	3,134	8,585	2,134	68.1
2	19,468	99.9	9,101	3,114	8,533	2,126	68.3
3	19,234	99.9	9,107	3,062	8,389	2,095	68.4
4	18,977	99.9	9,140	3,083	8,447	2,129	69.1

資料：建設水道課

74 上水道有収水量の用途別状況

(単位:千 m^3)

年度別	一般家庭用	工業用	営業用	官公署学校	湯屋用	共用
平成15	1,975	146	526	176	29	-
16	1,963	137	524	198	26	-
17	1,934	134	522	176	27	-
18	1,892	135	486	169	28	-
19	1,839	120	484	158	24	-
20	1,844	93	471	156	20	-
21	1,778	73	423	157	17	-
22	1,793	78	411	143	14	-
23	1,775	74	401	144	13	-
24	1,792	73	396	139	14	-
25	1,784	74	371	142	14	-
26	1,730	71	373	156	14	-
27	1,737	69	357	155	14	-
28	1,717	67	355	153	14	-
29	1,679	63	327	132	13	-
30	1,673	57	308	128	12	-
令和元	1,626	53	283	160	12	-
2	1,624	52	261	178	11	-
3	1,606	53	261	166	9	-
4	1,609	63	258	190	9	-

資料:建設水道課

75 上水道水管の延長状況

年度末数値(単位:m)

年度別	総 数	導 水 管			送 水 管		配 水 管				
		ヒューム管	ビニール管	ポリエチレン管	鋳鉄管	鋼 管	鋳鉄管	鋼管	ビニール管	ポリエチレン管	ステンレス管
平成15	111,238	420	1,420	-	14,149	1,115	77,820	516	14,243	1,038	121
16	111,447	420	1,420	-	14,149	1,115	78,021	516	14,251	1,038	121
17	111,713	420	1,420	-	14,149	1,115	78,143	516	14,257	2,077	121
18	112,001	420	1,420	-	14,149	1,115	77,267	516	14,257	3,241	121
19	112,315	420	1,420	-	14,149	1,115	77,280	516	14,257	5,438	121
20	112,728	420	1,420	-	14,149	1,115	76,291	516	14,257	6,840	121
21	113,114	420	1,420	458	14,149	1,115	77,917	526	13,564	6,321	120
22	113,525	420	1,420	458	14,149	1,115	77,334	526	13,564	7,425	120
23	116,399	420	1,420	458	14,149	1,115	76,379	526	13,497	8,315	120
24	116,892	420	1,420	458	14,149	1,115	75,680	526	13,241	9,757	126
25	116,996	420	1,420	458	14,149	1,115	75,002	526	12,841	10,939	126
26	117,127	420	1,420	458	14,149	1,115	74,423	526	12,841	11,649	126
27	117,227	420	1,420	458	14,149	1,115	73,859	526	12,841	12,313	126
28	116,815	420	915	1,711	13,401	1,115	72,419	526	12,841	13,341	126
29	116,892	420	915	1,711	13,401	1,115	72,186	526	12,532	13,960	126
30	117,198	420	915	1,711	13,401	1,115	72,186	526	12,532	14,266	126
令和元	117,198	420	915	1,752	13,360	1,115	72,046	526	12,018	14,920	126
2	117,198	420	915	1,781	13,331	1,115	71,730	526	11,929	15,325	126
3	117,198	420	915	1,781	13,331	1,115	71,352	526	11,689	15,943	126
4	117,158	420	915	1,781	13,331	1,115	71,038	526	11,283	16,623	126

資料:建設水道課

76 下水道整備状況

累計:年度末数値

年度別	整備面積	管延長	整備人口	普及率
	ha	km	人	%
平成15	512.9	119.9	22,964	99.9
16	513.2	120.1	22,903	99.9
17	513.9	120.1	22,631	99.9
18	514.0	120.3	22,384	99.9
19	514.3	120.5	22,212	99.9
20	514.7	120.8	21,955	99.9
21	514.7	120.8	21,880	99.9
22	514.7	120.8	21,756	99.9
23	514.7	120.8	21,608	99.9
24	516.3	120.9	21,346	99.9
25	516.3	121.0	21,380	99.9
26	516.3	121.1	21,078	99.9
27	519.2	121.3	20,813	99.9
28	519.2	121.5	20,635	99.9
29	519.3	121.5	20,409	99.9
30	519.3	121.5	20,045	99.9
令和元	519.3	121.6	19,752	99.9
2	519.3	121.6	19,467	99.9
3	519.3	122.9	19,233	99.9
4	519.3	122.9	18,976	99.9

資料:建設水道課

77 下水道普及状況

年度末数値

年度別	接続人口(累計)	汚水量	接続率
	人	m ³	%
平成15	22,941	3,410,581	99.9
16	22,880	3,390,706	99.9
17	22,608	3,357,903	99.9
18	21,884	3,304,566	97.8
19	21,759	3,213,131	98.0
20	21,286	3,167,694	97.0
21	21,215	3,055,135	97.0
22	21,095	3,074,332	97.0
23	20,817	3,003,587	96.3
24	20,573	2,968,051	96.4
25	20,698	2,919,817	96.8
26	20,390	2,887,724	96.7
27	20,137	2,814,528	96.8
28	20,226	2,808,757	98.0
29	20,042	2,765,691	98.2
30	19,684	2,761,982	98.2
令和元	19,400	2,683,964	98.2
2	19,120	2,667,614	98.2
3	18,894	2,628,267	98.2
4	18,705	2,608,508	98.6

※H25年度から外国人含む

資料:建設水道課

78 温泉湧出状況

各年1月1日現在

年 別	湧 出 口 数		湧出(引湯)量 (ℓ/分)	温 度 状 況 (箇 所)			
				70℃以上	69～59℃	59～49℃	49℃以下
平成15	30	(11)	4,715	3	3	5	8
16	30	(11)	4,510	3	2	5	9
17	30	(11)	4,629	3	2	5	9
18	30	(11)	4,833	3	2	4	10
19	30	(11)	4,573	3	2	4	10
20	29	(10)	4,463	3	3	5	8
21	29	(10)	4,383	3	3	5	8
22	29	(10)	4,365	3	3	5	8
23	29	(10)	4,440	3	4	4	8
24	29	(10)	4,562	3	3	5	8
25	29	(11)	4,347	3	4	3	8
26	29	(11)	4,227	3	3	4	8
27	29	(11)	4,267	3	3	4	8
28	29	(11)	4,257	3	3	4	8
29	29	(11)	3,962	3	3	4	8
30	30	(13)	3,917	3	3	4	7
31	30	(13)	3,666	4	4	2	7
令和2	30	(13)	3,996	4	4	2	7
3	30	(13)	3,838	4	4	2	7
4	30	(13)	3,851	4	4	2	7
5	30	(13)	4,086	4	4	2	7

※()は休止中。

資料:建設水道課

79 温泉利用状況

各年1月1日現在

年 別	総 数		旅 館		公 衆 浴 場		共 同	浴 場 汲 場 所	そ の 他	
	箇所数	供給量 (ℓ/分)	箇所数	供給量 (ℓ/分)	箇所数	供給量 (ℓ/分)	箇所数	供給量 (ℓ/分)	箇所数	供給量 (ℓ/分)
平成15	1,890	5,333	35	519	11	588	11	164	1,833	4,062
16	1,865	5,129	33	512	11	572	10	163	1,811	3,882
17	1,857	5,110	32	506	12	570	10	163	1,803	3,871
18	1,850	5,096	32	506	12	570	10	163	1,796	3,858
19	1,839	5,077	29	480	12	572	10	163	1,788	3,862
20	1,834	5,052	29	480	11	554	10	163	1,784	3,855
21	1,816	5,001	29	471	11	554	10	163	1,766	3,813
22	1,807	4,951	28	451	10	523	10	163	1,759	3,815
23	1,780	4,708	29	452	8	450	10	148	1,743	3,658
24	1,767	4,658	28	413	8	450	10	148	1,721	3,647
25	1,751	4,671	28	415	8	463	10	148	1,705	3,645
26	1,725	4,579	25	406	8	464	10	148	1,682	3,561
27	1,707	4,599	24	310	9	566	10	170	1,664	3,553
28	1,674	4,561	24	306	9	568	10	148	1,631	3,539
29	1,655	4,449	24	309	9	560	10	169	1,569	3,411
30	1,615	4,089	23	238	9	557	9	49	1,533	3,246
31	1,592	4,055	23	238	9	557	9	49	1,551	3,211
令和2	1,555	3,917	23	225	8	507	9	49	1,515	3,136
3	1,492	3,883	23	205	8	504	9	49	1,452	3,125
4	1,463	3,703	23	207	8	495	9	49	1,423	2,952
5	1,417	3,612	23	204	8	491	9	49	1,377	2,868

資料:建設水道課

12 教 育

12 教 育

80 学校別児童・生徒・学級数及び教員数の推移

各年5月1日(単位:人)

年度別	下諏訪南小学校					下諏訪北小学校					下諏訪中学校					下諏訪社中学校					合 計				
	学 級	児 童		教 員		学 級	児 童		教 員		学 級	生 徒		教 員		学 級	生 徒		教 員		学 級	児童・生徒		教 員	
平成 15	22	(2)	710	(6)	31	14	(1)	457	(2)	22	10	(2)	348	(2)	22	6	(1)	195	(1)	15	52	(6)	1,710	(11)	90
16	23	(2)	678	(10)	31	16	(1)	453	(2)	24	12	(2)	348	(2)	22	7	(1)	202	(2)	15	58	(6)	1,681	(16)	92
17	25	(2)	689	(9)	32	16	(1)	447	(2)	28	12	(2)	358	(4)	23	7	(1)	214	(1)	15	60	(6)	1,708	(16)	98
18	25	(2)	671	(8)	35	18	(1)	451	(2)	27	13	(2)	358	(6)	25	7	(1)	229	(1)	14	63	(6)	1,709	(17)	101
19	24	(2)	661	(6)	35	16	(1)	442	(2)	25	11	(2)	337	(9)	24	7	(1)	222	(2)	16	58	(6)	1,662	(19)	100
20	24	(2)	653	(8)	33	19	(2)	463	(4)	28	11	(2)	331	(7)	25	7	(1)	210	(3)	16	61	(7)	1,657	(22)	102
21	23	(2)	657	(6)	35	18	(2)	444	(4)	28	11	(2)	321	(6)	26	7	(1)	212	(5)	16	59	(7)	1,634	(21)	105
22	24	(2)	666	(5)	32	17	(2)	424	(4)	28	11	(2)	322	(7)	26	7	(1)	213	(3)	17	59	(7)	1,625	(19)	103
23	24	(2)	664	(9)	33	16	(2)	405	(4)	27	11	(2)	325	(7)	26	8	(2)	221	(5)	18	59	(8)	1,615	(25)	104
24	23	(2)	665	(7)	31	13	(2)	381	(5)	25	11	(2)	328	(6)	25	7	(2)	218	(4)	19	54	(8)	1,592	(22)	100
25	24	(2)	673	(13)	32	13	(2)	361	(3)	24	11	(2)	319	(3)	26	7	(2)	210	(5)	16	55	(8)	1,563	(24)	98
26	24	(2)	677	(11)	32	12	(2)	336	(4)	23	9	(2)	301	(6)	23	8	(2)	212	(7)	21	53	(8)	1,526	(28)	99
27	23	(3)	657	(15)	34	12	(2)	333	(6)	23	10	(2)	311	(4)	21	7	(2)	188	(8)	21	52	(9)	1,489	(33)	99
28	22	(4)	634	(22)	36	12	(2)	321	(9)	23	11	(2)	331	(5)	24	7	(2)	170	(7)	18	52	(10)	1,456	(43)	101
29	20	(4)	624	(26)	33	12	(3)	297	(13)	23	11	(2)	335	(7)	25	6	(2)	151	(8)	17	49	(11)	1,407	(54)	98
30	20	(4)	606	(30)	32	12	(3)	284	(15)	23	11	(2)	320	(8)	24	6	(1)	149	(5)	16	49	(10)	1,359	(58)	95
令和 元	20	(5)	597	(33)	34	11	(3)	267	(16)	20	10	(3)	296	(15)	25	6	(2)	148	(4)	17	47	(13)	1,308	(68)	96
2	19	(5)	587	(33)	33	11	(2)	255	(13)	22	9	(3)	290	(16)	24	6	(2)	138	(9)	18	45	(12)	1,270	(71)	97
3	18	(5)	551	(35)	32	11	(2)	236	(12)	21	9	(3)	293	(19)	24	6	(2)	150	(8)	18	44	(12)	1,230	(74)	95
4	18	(5)	539	(31)	35	10	(3)	221	(14)	19	9	(2)	296	(13)	24	6	(2)	144	(10)	19	43	(12)	1,200	(68)	97

※()内は特殊学級数[平成18年以降は特別支援学級]及び児童生徒数の再掲。

資料:学校基本調査

81 中学校卒業者の年度別進路状況の推移

各年度3月卒業者(単位:人)

年 度	卒業者総数			進 学 者				就 職 者				専修学校等入学者				左記以外の者			その他(死亡・不詳)		
	総数	男	女	総数	男	女	率	総数	男	女	率	総数	男	女	率	総数	男	女	総数	男	女
平成15	194	94	100	189	92	97	97.4	1	-	1	0.5	1	-	1	0.5	3	2	1	-	-	-
16	173	72	101	168	70	98	97.1	1	1	-	0.5	-	-	-	-	4	1	3	-	-	-
17	180	83	97	178	81	97	98.9	-	-	-	-	-	-	-	-	2	-	2	-	-	-
18	200	97	103	198	96	102	99.0	1	1	-	0.5	-	-	-	-	2	1	1	-	-	-
19	187	101	86	182	100	82	97.3	1	1	-	0.5	-	-	-	-	4	-	4	-	-	-
20	192	104	88	187	100	87	97.4	-	-	-	-	-	-	-	-	5	1	4	-	-	-
21	176	74	102	175	74	101	99.4	-	-	-	-	-	-	-	-	1	-	1	-	-	-
22	175	95	80	174	94	80	99.4	-	-	-	-	-	-	-	-	1	1	-	-	-	-
23	182	90	92	182	90	92	100.0	-	-	-	-	-	-	-	-	-	-	-	-	-	-
24	179	83	96	176	82	94	98.3	1	1	-	-	-	-	-	-	2	-	2	-	-	-
25	190	100	90	182	95	87	95.8	1	1	-	0.5	-	-	-	-	5	2	3	2	2	-
26	188	106	82	188	106	82	100.0	-	-	-	-	-	-	-	-	-	-	-	-	-	-
27	159	72	87	157	71	86	98.7	-	-	-	-	-	-	-	-	2	1	1	-	-	-
28	180	98	82	180	98	82	100.0	-	-	-	-	1	-	1	0.6	-	-	-	-	-	-
29	174	85	89	173	85	88	99.4	-	-	-	-	-	-	-	-	1	-	1	-	-	-
30	161	76	85	160	76	84	99.4	-	-	-	-	-	-	-	-	1	-	1	-	-	-
令和元	168	83	85	166	82	84	98.8	1	1	-	-	-	-	-	-	1	-	1	-	-	-
2	150	85	65	150	85	65	100.0	-	-	-	-	-	-	-	-	-	-	-	-	-	-
3	145	78	67	144	77	67	99.3	1	1	-	0.7	-	-	-	-	-	-	-	-	-	-

資料:学校基本調査

82 児童・生徒の体位の推移

区分	年度	小 学 校										中 学 校							
		1学年		2学年		3学年		4学年		5学年		6学年		1学年		2学年		3学年	
		男	女	男	女	男	女	男	女	男	女	男	女	男	女	男	女	男	女
身長 (cm)	H24	116.5	115.7	122.2	121.3	127.9	127.1	133.1	132.9	138.4	139.4	144.6	146.2	151.9	151.5	159.0	154.6	164.9	156.3
	25	115.3	115.0	122.3	120.1	128.1	126.8	132.8	132.1	138.1	139.3	143.2	145.5	150.6	151.0	159.7	153.9	162.9	156.6
	26	115.4	114.9	120.9	120.7	127.5	125.4	133.5	132.6	137.8	138.2	143.9	146.0	150.8	151.0	158.0	153.9	164.6	155.3
	27	116.2	116.0	121.7	120.5	126.6	126.5	133.1	131.5	138.8	139.0	143.9	144.7	150.6	151.0	158.7	154.6	163.4	155.8
	28	115.4	114.6	121.9	121.7	126.7	126.3	132.1	132.1	138.2	138.0	144.9	145.9	151.5	150.4	158.3	153.9	164.0	156.3
	29	116.0	113.8	120.9	120.3	127.7	127.4	132.2	132.4	137.4	138.5	144.9	145.0	152.0	151.2	159.5	153.8	164.3	155.3
	30	116.5	114.0	121.8	119.8	126.5	126.1	132.9	133.5	137.6	139.2	143.3	59.4	152.8	150.1	159.5	154.7	164.3	155.4
	R元	116.8	115.1	122.2	119.6	127.7	125.6	131.7	132.2	138.5	140.0	142.0	145.8	150.5	150.7	160.1	153.7	164.7	156.0
	2	116.5	116.1	123.0	121.4	128.3	125.8	133.9	132.3	137.5	140.2	144.6	146.3	151.5	151.3	158.4	154.6	165.2	154.9
	3	116.3	115.0	121.7	121.2	128.2	127.0	133.0	131.5	138.8	138.8	142.9	146.4	153.0	151.8	159.0	154.1	163.2	156.0
	4	117.1	115.0	121.9	120.7	127.6	127.3	134.0	132.9	138.4	138.8	145.6	146.0	150.6	151.6	160.5	154.8	164.7	155.7
体重 (kg)	H24	21.1	20.6	23.6	23.0	26.8	26.0	33.0	29.3	33.4	33.2	37.7	38.1	43.4	43.3	48.5	46.9	54.3	49.9
	25	21.4	20.5	24.2	22.5	27.5	26.2	29.9	28.7	33.7	33.3	37.1	37.3	42.1	42.9	50.0	48.3	53.5	50.0
	26	20.8	20.7	23.7	23.0	26.7	25.1	30.7	29.3	33.6	33.0	37.6	38.7	42.4	42.0	47.1	46.3	55.1	50.5
	27	21.2	21.0	23.3	22.9	26.9	25.8	30.2	28.3	34.0	32.9	37.4	37.5	42.5	44.0	47.8	46.6	53.1	50.3
	28	21.1	20.6	24.0	23.6	26.3	26.0	30.5	28.9	33.5	32.3	38.1	38.0	43.1	42.3	47.5	46.8	52.6	49.5
	29	21.4	20.0	23.6	23.2	27.1	26.8	29.9	29.5	33.8	32.5	38.1	37.2	43.0	43.1	48.9	45.0	52.9	49.5
	30	21.1	19.9	24.0	22.4	26.6	26.3	30.6	30.1	33.4	33.7	37.9	36.7	43.1	41.8	47.4	46.3	53.7	48.1
	R元	21.7	20.6	23.6	22.2	27.8	25.5	30.0	30.2	34.5	33.8	36.5	38.4	42.9	41.8	48.7	45.6	52.8	49.6
	2	21.2	21.0	24.9	23.5	27.3	25.4	31.8	29.5	34.5	35.1	39.5	39.3	42.7	44.6	48.8	46.1	54.3	48.5
	3	21.2	20.4	23.8	23.3	27.8	26.8	30.6	28.8	35.4	33.1	37.5	40.3	44.7	44.1	47.4	47.7	52.1	48.4
	4	22.0	20.4	24.4	23.2	27.2	26.5	32.2	30.0	33.5	33.4	41.1	38.7	43.7	46.9	51.1	48.2	53.6	50.0
座高 (cm)	H23	65.3	64.6	67.5	67.4	69.9	69.3	71.6	72.0	74.2	74.3	77.0	78.7	80.2	82.2	83.9	82.5	87.2	84.5
	24	64.7	64.3	67.2	66.8	69.9	69.5	72.2	72.1	74.5	75.2	77.2	78.6	80.9	82.0	84.5	83.7	87.9	84.7
	25	64.3	64.1	67.4	66.4	70.3	69.6	72.2	71.7	74.6	75.4	76.4	78.1	80.1	81.2	84.5	83.3	86.5	84.7
	26	64.5	64.1	67.4	66.8	69.6	68.8	72.5	71.9	74.1	74.4	76.9	78.7	79.8	81.2	83.9	83.2	87.8	84.6
	27	64.9	64.5	67.4	67.0	70.0	69.6	72.3	71.6	74.6	74.7	76.9	77.6	80.6	82.0	84.3	83.3	87.1	84.1

※ 平成28年度より座高の測定は行っていない為、数値はなし。

資料：教育こども課(定期健康診断)

83 小・中学校児童・生徒の疾病被患率（令和4年度）

（単位：％）

区 分		小学校	中学校		
裸眼視力	1.0未満合計	38.4	63.7		
	0.7以上 1.0未満	9.3	9.2		
	0.3以上 0.7未満	15.4	22.2		
	0.3未満	13.7	32.3		
眼	伝 染 性 眼 疾 患	-	-		
	ア レ ル ギ 一 性 眼 疾 患	8.2	6.0		
	そ の 他 の 眼 疾 患 ・ 異 常	4.9	5.2		
耳鼻咽喉頭	難 聴	0.9	-		
	耳 疾 患	5.9	1.7		
	鼻 ・ 副 鼻 腔 疾 患	0.4	0.2		
	口 腔 咽 喉 頭 疾 患 ・ 異 常	0.3	-		
	ア レ ル ギ 一 性 鼻 疾 患	2.6	1.2		
歯	総う歯	計	41.2	28.2	
		処 置 完 了	20.5	19.2	
		未 処 置 歯	20.7	9.0	
		永久歯	計	10.2	25.7
			処 置 完 了	5.2	18.1
			未 処 置 歯	5.0	7.6
尿	蛋 白 検 出 の 者	-	-		
	尿 糖 検 出 の 者	-	-		
	潜 血 検 出 の 者	0.1	0.2		
内科的疾患	肥満	肥 満 度 20 % ~ 29 %	5.1	4.8	
		肥 満 度 30 % 以 上	5.6	5.9	
	脊柱・胸部異常	せ き 柱 側 わ ん 症	0.6	0.2	
		そ の 他 の せ き 柱 疾 患 異 常 ・ 胸 郭 異 常	-	-	
		四 肢 の 異 常	-	-	
	伝 染 性 皮 膚 疾 患	-	-		
	ア レ ル ギ 一 性 皮 膚 疾 患	1.4	0.4		
	心 臓 疾 患	2.1	1.3		
	心 電 図 異 常	0.4	0.7		
	ぜ ん 息	1.0	-		
	腎 臓 疾 患	0.1	-		
	け い れ ん 性 疾 患	0.7	0.2		
	脳 性 小 児 麻 痺	-	-		
	運 動 機 能 障 害	-	-		
	身 体 虚 弱	-	-		
	言 語 障 害	2.1	-		
	知 的 障 害	2.8	2.4		
	貧 血 症	-	0.2		
	糖 尿 病	-	-		
	そ の 他 の 疾 病 異 常	0.6	0.2		

資料：教育こども課(定期健康診断)

84 町立保育園の状況

各年4月1日現在

年度	施設数	定員	園児			職員					保育士 1人当たりの 園児数
			総数	男	女	所長	保育士	その他			
平成15	7	750	549	262	287	7	56	(23)	14	(13)	9.8
16	7	750	528	278	250	7	58	(23)	14	(13)	9.1
17	7	750	523	269	254	7	61	(28)	13	(12)	8.5
18	7	750	506	254	252	7	67	(34)	15	(14)	7.5
19	7	750	500	250	250	7	67	(33)	15	(14)	7.4
20	6	750	483	240	243	7	58	(31)	13	(12)	8.3
21	6	750	469	243	226	6	52	(27)	13	(12)	9.0
22	6	750	480	253	227	6	56	(31)	12	(11)	8.5
23	3	500	476	263	213	3	55	(32)	1	-	8.6
24	3	500	483	266	217	3	54	(33)	1	-	8.9
25	3	500	485	259	226	3	57	(35)	1	-	8.5
26	3	500	474	243	231	3	58	(28)	1	-	8.2
27	3	500	467	232	235	3	57	(35)	1	-	8.2
28	3	500	447	212	235	3	61	(43)	1	-	7.3
29	3	500	439	216	223	3	64	(43)	2	-	6.9
30	3	500	437	229	208	3	58	(37)	3	-	7.5
31	3	500	410	213	197	3	58	(37)	4	-	7.1
令和2	3	500	416	214	202	3	59	(37)	3	-	7.1
3	3	500	412	211	201	3	62	(35)	3	-	6.6
4	3	500	401	194	207	3	58	(31)	2	-	6.9
5	3	500	362	166	196	3	58	(32)	2	(1)	5.9

()内、平成31年度までは臨時職員。令和2年度より会計年度任用職員。

資料：教育こども課

※平成20年度 第2保育園改築中のため施設数-1、但し第2保育園所長は在籍。

※平成21年度 第2保育園開園、第5保育園改築 第5保育園園長は空席。

※平成22年度 一ツ浜保育園改修。

※平成23年度 さくら保育園(旧第2保育園)、とがわ保育園(旧第5保育園)、みずべ保育園(旧一ツ浜保育園)による3園体制開始。

85 高等学校の状況

各年5月1日

年度別	下諏訪向陽高等学校		
	学級	生徒	教員
平成15	18	705	43
16	18	663	43
17	16	602	41
18	16	559	39
19	17	563	37
20	18	589	39
21	18	601	39
22	18	601	42
23	18	592	41
24	18	578	39
25	18	575	46
26	18	588	47
27	18	601	46
28	18	601	46
29	18	601	46
30	17	596	46
令和元	16	583	47
2	15	549	46
3	15	516	47
4	15	525	48
5	14	490	46

資料：下諏訪向陽高等学校

86 養護学校の状況

各年5月1日

年 度 別	花田養護学校							
	小 学 部		中 学 部		高 等 部		児童+生徒	教員
	学級	児童	学級	生徒	学級	生徒	合計	
平成15	15	44	7	17	7	22	83	60
16	16	40	8	23	7	21	84	63
17	15	38	12	32	7	22	92	66
18	16	38	11	31	7	22	91	64
19	15	40	10	28	9	28	96	59
20	16	37	8	20	12	35	92	59
21	13	32	9	24	12	39	95	58
22	13	21	10	27	12	35	94	58
23	11	23	11	28	11	31	82	65
24	13	28	9	22	12	33	83	66
25	13	26	9	22	11	34	82	67
26	13	27	8	19	11	35	81	66
27	16	28	7	16	9	34	78	66
28	18	34	7	16	10	31	81	63
29	20	42	8	20	7	25	87	62
30	19	37	12	28	8	18	83	66
令和元	18	39	10	24	7	19	82	66
2	19	43	9	20	9	23	86	68
3	16	36	9	22	11	30	88	70
4	16	36	9	22	11	30	88	65

資料：花田養護学校（学校基本調査）

8.7 各種学校の状況

各年5月1日

年度別	性別	教員数	生徒数			卒業者数 (前年度)	学校数
			総数	昼間部	夜間部		
平成22年度	男	1	13	-	13	10	1
	女	1	4	-	4	8	
	計	2	17	-	17	18	
23	男	1	13	-	13	13	1
	女	1	4	-	4	4	
	計	2	17	-	17	17	
24	男	3	12	-	12	12	1
	女	1	5	-	5	5	
	計	4	17	-	17	17	
25	男	1	9	-	9	9	1
	女	1	9	-	9	9	
	計	2	18	-	18	18	
26	男	1	9	-	9	9	1
	女	1	9	-	9	9	
	計	2	18	-	18	18	
27	男	1	-	-	-	-	1
	女	1	-	-	-	-	
	計	2	-	-	-	-	
28	男	1	-	-	-	-	1
	女	1	-	-	-	-	
	計	2	-	-	-	-	
29	男	1	-	-	-	-	1
	女	1	-	-	-	-	
	計	2	-	-	-	-	
30	男	1	-	-	-	-	1
	女	1	-	-	-	-	
	計	2	-	-	-	-	
令和元	男	1	-	-	-	-	1
	女	1	-	-	-	-	
	計	2	-	-	-	-	
2	男	1	-	-	-	-	1
	女	1	-	-	-	-	
	計	2	-	-	-	-	
3	男	1	-	-	-	-	1
	女	1	-	-	-	-	
	計	2	-	-	-	-	
4	男	1	-	-	-	-	1
	女	1	-	-	-	-	
	計	2	-	-	-	-	

資料：学校基本調査

※各種学校とは、和洋裁、簿記、珠算、自動車整備、調理・栄養、理容師などの各種の教育施設。

各種学校規程等を満たしている場合に所轄庁である都道府県知事の認可を受けて設置。

13 運 輸 ・ 通 信

14 電 気 ・ ガ ス

15 消 防 ・ 治 安

16 観 光 ・ 町 施 設

17 文 化 財

13 運輸・通信

88 自動車の登録状況

各年4月1日現在（単位：台）

年 別	総 数	貨 物	バ ス	乗 用 車	特 種 自 動 車	非 課 税 自 動 車	軽 自 動 車	自 動 二 輪 車	原 付 自 転 車	小 型 特 種 車	非 課 税 車
平成15	19,119	1,274	39	9,298	266	481	5,335	574	1,730	84	38
16	18,081	1,114	44	8,350	162	476	5,573	571	1,665	87	39
17	18,086	1,041	42	8,266	148	519	5,747	600	1,597	86	40
18	17,915	1,007	35	8,105	135	549	5,822	599	1,534	88	41
19	17,826	986	36	7,992	134	509	5,982	589	1,467	89	42
20	17,627	944	36	7,790	126	502	6,116	578	1,404	89	42
21	17,568	907	33	7,623	114	532	6,267	576	1,384	89	43
22	17,427	880	29	7,500	109	540	6,326	565	1,349	83	46
23	17,265	835	33	7,378	102	563	6,410	541	1,275	80	48
24	17,182	815	30	7,301	108	574	6,478	543	1,205	78	50
25	17,154	794	28	7,166	109	582	6,652	548	1,150	79	46
26	17,082	782	27	6,998	107	588	6,780	551	1,124	80	45
27	17,089	638	28	6,884	107	609	6,965	561	1,170	82	45
28	16,780	625	25	6,726	108	600	6,968	579	1,009	98	42
29	16,617	608	20	6,601	105	632	6,970	581	979	80	41
30	16,862	719	21	6,721	132	634	7,020	553	942	78	42
31	16,755	715	22	6,640	139	630	7,018	558	913	76	44
令和2	16,528	710	21	6,459	138	615	7,032	541	891	79	42
3	16,391	689	23	6,393	151	591	7,006	565	848	82	43
4	16,301	672	23	6,329	146	590	7,010	574	831	83	43
5	16,305	681	25	6,239	152	600	7,064	582	830	86	46

資料：南信県税事務所諏訪事務所

資料：税務課

89 下諏訪駅の乗車人員の状況

(単位:人)

年 別	総 数	普 通	定 期
平成15	765,194	227,098	538,096
16	772,678	271,273	501,405
17	712,377	216,243	496,134
18	681,091	199,393	481,698
19	688,916	204,082	484,834
20	702,109	198,760	503,349
21	691,236	189,550	501,686
22	731,860	237,554	494,306
23	686,004	185,310	500,694
24	681,331	187,476	493,855
25	712,115	184,690	527,425
26	691,675	184,325	507,350
27	725,522	194,244	531,278
28	781,394	246,104	535,290
29	750,711	200,823	549,888
30	747,885	202,940	544,945
令和元	731,825	200,020	531,805
2	576,700	106,215	470,485
3	584,365	117,895	466,470

資料:下諏訪駅

90 町循環バス「あざみ号」利用状況

年度別	利用者数	運行総便数	1便当たり	前年度比較
			利用者数	増減率
	人	便	人	%
平成15	24,040	6,972	3.4	-
16	24,160	5,455	4.4	-
17	29,259	4,965	5.9	133.1
18	30,907	4,683	6.6	112.0
19	31,461	4,740	6.6	100.6
20	46,080	5,826	7.9	119.2
21	44,038	5,826	7.6	95.6
22	43,420	5,735	7.6	100.2
23	40,454	5,849	6.9	91.4
24	38,140	5,825	6.5	94.7
25	39,749	9,486	4.2	64.0
26	39,820	13,940	2.9	68.2
27	40,398	15,006	2.7	94.2
28	39,508	14,934	2.6	98.3
29	40,299	14,936	2.7	102.0
30	44,161	11,315	3.9	109.6
令和元	42,816	11,346	3.8	97.0
2	34,350	11,315	3.0	80.2
3	35,621	11,495	3.0	103.7
4	37,998	11,554	3.2	106.6

資料:住民環境課

91 内国郵便物の引受配達状況

年度別	通常郵便物(1日平均)		小包郵便物(1日平均)	
	引受数	配達数	引受数	配達数
平成15	6,617	10,615	89	90
16	6,138	9,626	101	168
17	5,986	11,812	97	209
18	6,167	11,222	78	198
19	8,972	9,023	65	158
20	8,511	9,924	61	105
21	8,256	9,428	55	101
22	7,728	9,214	46	131
23	6,642	10,104	37	169
24	5,627	8,291	33	190
25	6,413	7,979	33	203
26	6,747	7,972	58	240
27	6,409	7,493	62	234
28	7,399	6,976	/	/
29	6,478	8,903		
30	2,962	7,905		
令和元	2,790	7,404		
2	3,289	7,371		
3	3,428	7,976		
4	2,791	7,462		

※平成28年より同業他社で扱いのある小包のデータは日本郵便(株)より開示は不可。

資料:日本郵便株式会社 下諏訪郵便局

92 年賀郵便物の取扱状況

年度別	引受数	配達数	1月1日の世帯数	1世帯当たり差出数
平成15	727,270	679,155	8,682	78.2
16	666,637	614,521	8,648	71.1
17	590,710	562,127	8,657	64.9
18	587,389	548,961	8,662	63.4
19	576,292	527,183	8,620	61.2
20	550,634	509,365	8,632	59.0
21	540,145	480,791	8,567	56.1
22	522,185	476,673	8,362	57.0
23	502,255	452,588	8,388	54.0
24	488,492	441,684	8,360	52.8
25	469,798	425,516	8,319	51.1
26	427,922	406,070	8,308	48.9
27	427,441	405,627	7,920	51.2
28	398,496	362,708	7,951	45.6
29	264,869	253,380	7,935	31.9
30	336,960	316,957	7,889	40.2
令和元	305,991	287,927	7,820	36.8
2	270,074	264,619	7,807	33.9
3	234,396	220,297	7,790	28.3
4	209,879	192,567	7,797	24.7

資料：日本郵便株式会社 毎月人口異動調査(世帯数)

93 電話加入状況

各年4月1日現在

年 別	総 数	一般電話	着信用 電 話	公 衆 電 話	警察電話 消防電話
平成14	11,736	11,579	36	121	-
平成15	11,414	11,296	32	86	-
16	11,193	11,085	30	78	-
17	11,040	10,945	27	68	-
18	9,983	9,901	22	60	-
19	9,038	8,961	22	55	-
20	8,318	8,257	11	50	-
21	7,826	7,771	8	47	-
22	7,204	7,153	8	43	-
23	6,715	6,670	8	37	-
24	5,965	5,922	8	35	-
25	5,390	5,351	8	31	-
26	5,006	4,972	5	29	-
27	4,552	4,524	4	24	-
28	4,170	4,145	3	22	-
29	3,836	3,813	3	20	-
30	3,525	3,503	3	19	-
31	3,222	3,202	2	18	-
令和2	2,995	2,975	2	18	-
3					

※平成14年以降、公衆電話は、BOX公衆電話数と店頭公衆電話数の合計値。

資料：NTT東日本長野支店

※令和3年、通信事業を取り巻く環境の変化による電話契約数の大幅な減少のため廃止。

14 電気・ガス

94 電気使用量の状況

年度別	電 灯		電 力	
	需要口数(口)	契約数(kw)	需要口数(口)	契約数(kw)
平成13	13,873	40,225	2,266	35,153
14	13,871	40,954	2,239	34,666
15	13,808	41,527	2,176	34,066
16	13,843	42,296	2,104	33,831
17	13,818	42,740	1,857	11,754
18	13,924	44,619	1,774	11,255
19	13,892	45,305	1,718	11,016
20	13,854	45,807	1,669	10,742
21	13,827	46,345	1,620	10,365
22	13,840	46,938	1,573	10,020
23	13,802	47,498	1,518	9,610
24	13,792	47,781	1,465	9,325
25	13,789	48,089	1,427	9,065
26	13,728	48,277	1,393	8,853
27	13,851	48,850	1,358	8,795

(注)「特定規模需要」は含んでいない

資料：中部電力㈱諏訪営業所

* 特定規模需要

- ・平成12年度～15年度は、特定高圧の口数全数
- ・平成16年度は、特定高圧の口数に加え、高圧受電で契約電力500kW以上の口数全数
- ・平成17年度以降は、高圧以上の口数全数
- ・平成28年度から電力自由化に伴い中部電力での集計が困難なため廃止

95 都市ガスの状況

世帯数: 各年1月1日現在

年 別	世 帯 数	需 要 口 数	供 給 量(m ²)	普 及 率(%)
平成15	8,682	4,935	4,519,717	56.8
16	8,648	4,854	4,299,092	56.1
17	8,657	4,745	3,380,179	54.8
18	8,662	4,642	1,427,226	53.6
19	8,620	4,565	1,381,274	53.0
20	8,632	4,471	1,417,416	51.8
21	8,567	4,390	1,464,665	51.2
22	8,498	4,316	1,444,904	50.8
23	8,362	4,272	1,435,097	51.1
24	8,394	4,190	1,403,040	49.9
25	8,360	4,099	1,396,742	49.0
26	8,319	4,022	1,489,455	48.3
27	8,308	3,960	1,505,494	47.7
28	7,920	3,913	1,513,499	49.4
29	7,951	3,864	1,419,865	48.6
30	7,935	3,793	1,307,706	47.8
令和元	7,889	3,718	1,281,780	47.1
2	7,820	3,617	1,249,063	46.3
3	7,807	3,592	1,213,213	46.0
4	7,790	3,524	1,209,423	45.2

資料: 毎月人口異動調査(世帯数)、諏訪瓦斯株式会社

15 消防・治安

96 消防施設等状況

各年12月31日現在

施設等区分	平成9年	10	11	12	13	14	15	16	17	18	19	20	21	22	23	24	25	26
指揮車	1	1	1	1	1	1	1	1	1	1	1	1	1	1	1	1	1	-
広報車	1	1	1	1	1	1	1	1	1	1	1	1	1	1	1	1	1	-
救急車	2	2	2	2	2	2	2	2	2	2	2	2	2	2	2	2	2	-
ポンプ自動車	9	9	9	9	9	9	9	9	9	9	9	9	9	9	9	9	9	8
水槽付ポンプ自動車	1	1	1	1	1	1	1	1	1	1	1	1	1	1	1	1	1	-
救助工作車	1	1	1	1	1	1	1	1	1	1	1	1	1	1	1	1	1	-
小型動力ポンプ積載車	5	5	5	5	5	5	5	5	5	5	5	5	6	6	6	6	6	6
小型動力ポンプ	2	2	2	2	2	2	2	2	2	3	3	3	4	4	4	4	4	4
資機材運搬車	-	-	1	1	1	1	1	1	1	1	1	1	1	1	1	1	1	-
ボートトレーラー	1	1	1	1	1	1	1	1	1	1	1	1	1	1	1	1	-	-
緊急消防自動二輪車	-	-	-	-	-	-	-	-	1	1	1	1	1	1	1	1	1	1
救助艇	1	1	1	1	1	1	1	1	1	1	1	1	1	1	1	1	1	-
屯所・器具置場	13	13	13	13	13	13	13	13	13	13	13	13	13	13	13	13	13	13
警鐘楼(町)	14	14	14	14	14	14	14	14	14	14	13	12	12	12	12	12	12	12
警鐘楼(その他)	4	4	4	4	4	4	4	4	4	4	4	4	3	3	3	3	3	3
貯水槽	132	134	136	138	139	140	143	143	143	143	143	143	143	143	143	143	145	145
消火栓	405	405	408	410	410	398	414	417	417	420	423	424	429	430	430	430	431	429

※貯水槽：平成15年私設から公設へ2箇所移行のため増加。

※平成27年以降、広域消防一元体制発足に伴い、下諏訪町での統計は廃止。

資料：消防課

9 7 火災発生状況

(単位 件：円)

年 別	総 数		建物火災		林野火災		車両火災		そ の 他	
	件数	損害見積額	件数	損害見積額	件数	損害見積額	件数	損害見積額	件数	損害見積額
平成6	13	2,084,000	2	1,024,000	2	-	2	575,000	7	485,000
7	14	58,896,000	9	58,503,000	1	-	1	373,000	3	20,000
8	12	25,549,000	3	99,000	-	-	1	1,856,000	8	23,594,000
9	13	50,958,000	3	50,732,000	1	-	-	-	9	226,000
10	11	37,719,000	7	37,510,000	1	-	1	209,000	2	-
11	16	1,847,000	6	1,489,000	2	157,000	1	149,000	7	52,000
12	8	2,647,000	4	2,297,000	-	-	2	350,000	2	-
13	6	11,571,000	3	11,571,000	-	-	-	-	3	-
14	11	16,261,000	3	16,161,000	1	-	1	100,000	6	-
15	12	4,063,000	10	3,115,000	-	-	1	948,000	1	-
16	17	15,357,000	9	15,246,000	-	-	1	75,000	7	36,000
17	6	3,558,000	4	3,498,000	1	60,000	-	-	1	-
18	9	26,049,000	4	22,816,000	-	-	3	3,233,000	2	-
19	11	175,128,000	6	174,548,000	-	-	3	580,000	2	-
20	12	16,726,000	4	16,488,000	-	-	1	29,000	7	209,000
21	8	8,484,500	3	8,134,500	1	-	2	350,000	2	-
22	8	57,783,000	6	57,095,000	-	-	1	5,000	1	683,000
23	8	6,641,000	5	5,343,000	1	1,200,000	2	98,000	-	-
24	8	9,634,000	7	9,634,000	-	-	-	-	1	-
25	9	888,000	6	836,000	-	-	-	-	3	52,000
26	8	22,181,000	4	22,171,000	-	-	1	9,000	3	1,000

※平成27年以降、広域消防一元体制発足に伴い、下諏訪町での統計は廃止。

資料：消防課

98 救急出動状況

年別	種別	総数	救急事故種別										不搬送	1日当たり 平均出動回数
			火災	交通	労災	運動 競技	一般 負傷	加害	水難	自損	急病	その他		
平成 12	出動件数	686	2	114	11	10	76	4	-	8	373	88		1.87
	救急件数	686	2	106	11	10	69	3	-	7	348	87	43	
	搬送人員	666	2	130	11	11	69	3	-	7	348	85		
13	出動件数	633	-	86	4	9	68	7	-	7	375	77		1.73
	救急件数	633	-	79	4	9	62	6	-	5	351	70	47	
	搬送人員	601	-	96	4	9	62	7	-	5	351	67		
14	出動件数	684	1	72	9	7	85	8	-	7	379	116		1.87
	救急件数	684	1	72	9	7	85	8	-	7	379	61	55	
	搬送人員	657	1	79	9	7	84	8	-	5	353	111		
15	出動件数	753	3	85	5	3	100	3	1	10	423	120		2.06
	救急件数	753	3	82	5	3	96	3	-	5	398	112	46	
	搬送人員	738	3	105	5	3	96	3	-	5	398	120		
16	出動件数	830	2	91	6	4	117	4	-	5	442	159		2.27
	救急件数	830	1	85	5	4	113	3	-	4	405	145	65	
	搬送人員	791	1	103	6	4	114	3	-	4	406	150		
17	出動件数	829	2	73	13	5	121	5	-	11	456	143		2.27
	救急件数	829	2	73	13	5	121	5	-	11	456	68	75	
	搬送人員	777	3	82	12	5	114	3	-	7	427	124		
18	出動件数	881	1	79	4	2	113	7	1	11	488	175		2.41
	救急件数	881	1	79	4	2	113	7	1	11	488	120	55	
	搬送人員	853	1	89	4	2	111	5	-	7	465	169		
19	出動件数	841	-	94	5	6	99	2	1	13	468	153		2.30
	救急件数	841	-	86	5	6	93	2	1	10	438	149	51	
	搬送人員	808	-	99	5	6	93	2	1	10	438	154		
20	出動件数	858	-	77	7	11	112	3	-	7	481	160		2.35
	救急件数	858	-	71	6	11	105	2	-	3	443	144	73	
	搬送人員	807	-	83	6	11	110	2	-	3	444	148		
21	出動件数	812	1	60	5	7	102	1	-	23	468	145		2.22
	救急件数	812	1	57	5	7	97	1	-	13	439	130	62	
	搬送人員	766	1	65	5	8	100	2	-	13	440	132		
22	出動件数	944	3	65	3	3	133	5	-	13	537	182		2.59
	救急件数	944	2	59	3	3	122	3	-	11	495	175	71	
	搬送人員	888	2	71	3	3	122	3	-	11	496	177		
23	出動件数	925	1	69	8	6	128	1	2	6	538	166		2.53
	救急件数	925	1	59	7	6	124	1	1	3	499	164	60	
	搬送人員	879	2	70	7	6	124	1	1	3	499	166		
24	出動件数	929	4	65	7	7	123	1	-	9	566	147		2.54
	救急件数	929	3	60	7	7	117	1	-	7	531	143	53	
	搬送人員	886	3	69	7	7	118	1	-	7	531	143		
25	出動件数	889	3	58	6	8	120	1	-	5	572	116		2.44
	救急件数	889	3	56	6	8	112	1	-	3	544	114	42	
	搬送人員	853	4	58	6	8	113	1	-	3	545	115		
26	出動件数	936	1	46	6	4	144	1	-	6	609	119		2.56
	救急件数	936	-	43	6	4	140	-	-	3	579	115	46	
	搬送人員	894	-	44	6	4	140	-	-	3	579	118		

※平成27年以降、広域消防一元体制発足に伴い、下諏訪町での統計は廃止。

99 危険物施設の状況

年度別	総数	屋内貯蔵	屋外貯蔵	地下貯蔵	下ク貯蔵	簡タ貯蔵	易ク貯蔵	移タ貯蔵	動ク貯蔵	屋外貯蔵	屋内貯蔵	給取扱	油所	販取扱	売所	一般取扱
平成15	125	11	6	69	-	14	-	-	-	1	9	-	-	-	15	
16	117	11	6	65	-	12	-	-	-	1	9	-	-	-	13	
17	104	10	5	54	-	12	-	-	-	1	9	-	-	-	13	
18	100	10	5	52	-	10	-	-	-	1	9	-	-	-	13	
19	88	8	5	47	-	8	-	-	-	1	8	-	-	-	11	
20	89	8	5	45	-	10	-	-	-	1	8	1	-	-	11	
21	86	8	5	42	-	10	-	-	-	1	8	1	-	-	11	
22	86	8	5	42	-	10	-	-	-	1	8	1	-	-	11	
23	79	8	5	38	-	9	-	-	-	1	8	1	-	-	9	
24	75	8	4	36	-	9	-	-	-	1	8	1	-	-	8	
25	74	8	4	35	-	10	-	-	-	1	8	1	-	-	7	
26	67	8	4	31	-	9	-	-	-	1	7	1	-	-	6	
27	69	9	4	30	-	10	-	-	-	1	8	1	-	-	6	
28	68	9	4	29	-	10	-	-	-	1	8	1	-	-	6	
29	66	8	4	29	-	9	-	-	-	1	8	1	-	-	6	
30	67	8	4	29	-	10	-	-	-	1	8	1	-	-	6	
令和元	67	8	4	29	-	10	-	-	-	1	8	1	-	-	6	
2	68	8	4	29	-	11	-	-	-	1	8	1	-	-	6	
3	64	8	2	29	-	10	-	-	-	1	7	1	-	-	6	
4	64	7	2	28	-	12	-	-	-	1	7	1	-	-	6	

資料：諏訪広域消防本部

100 刑法犯認知件数

(単位:件)

年 別	総 数	凶悪犯	粗暴犯	窃盗犯罪		知能犯	風俗犯	その他の 犯罪
				侵入盗犯	侵入以外の 盗犯			
平成15	245	1	7	23	158	-	-	56
16	390	1	4	36	275	15	-	59
17	229	-	4	18	153	6	2	31
18	184	1	5	22	105	5	-	46
19	168	3	6	19	96	6	-	38
20	188	-	9	11	125	4	1	38
21	138	-	5	9	75	3	1	45
22	133	1	4	18	89	5	-	16
23	146	-	7	4	96	1	3	35
24	110	1	3	5	82	1	1	17
25	125	-	4	3	90	6	-	22
26	134	3	5	3	80	13	-	30
27	101	-	7	4	62	5	1	22
28	99	2	10	10	58	1	3	15
29	73	-	4	3	55	2	-	9
30	72	-	5	6	49	2	-	10
令和元	55	-	3	6	32	5	-	9
2	86	-	2	5	67	3	1	8
3	57	2	4	2	31	-	5	13
4	61	-	7	5	30	3	-	16

資料:諏訪警察署

101 交通事故発生状況

年 別	件 数	死 者	負 傷 者
平成15	131	3	172
16	147	1	197
17	103	2	128
18	108	1	137
19	121	1	141
20	112	-	145
21	90	1	110
22	98	1	121
23	100	1	120
24	93	1	116
25	80	-	97
26	71	-	86
27	89	-	107
28	68	1	83
29	73	1	87
30	63	1	92
令和元	65	-	83
2	52	-	71
3	44	-	52
4	38	-	40

資料: 諏訪警察署

102 交通事故の原因別件数

(単位:件)

事故原因別	平成25年	26	27	28	29	30	令和元年	2	3	4	
<車両の運転者>											
信号無視	4	1	1	-	2	4	2	1	-	1	
通行区分	-	-	-	-	1	1	-	-	-	-	
最高速度	-	-	-	-	-	-	-	-	-	-	
横断禁止	-	-	-	-	-	-	-	-	-	-	
追い越し	-	-	-	1	-	-	-	-	-	-	
踏切不停止	-	-	-	-	-	-	-	-	-	-	
右・左折	-	-	-	1	2	-	1	-	-	-	
優先通行妨害	1	1	-	-	-	3	1	-	-	-	
交差点安全進行	-	4	6	-	5	5	4	4	3	-	
歩行者妨害等	2	1	1	3	8	-	4	1	1	3	
徐行	1	1	-	1	1	-	2	-	2	-	
一時不停止	5	4	1	4	1	2	2	-	1	1	
酒酔い	-	-	-	-	-	-	-	-	-	-	
過労	-	1	-	-	-	-	-	-	-	-	
安全運転義務	運転操作	2	3	2	6	5	-	6	1	2	7
	前方不注意	34	19	20	21	25	21	17	15	15	8
	動静不注視	6	16	20	8	5	7	6	12	4	8
	安全不確認	23	16	30	20	13	14	18	17	15	8
	安全速度	1	1	5	2	2	4	1	-	-	-
その他	-	1	1	1	-	-	-	-	-	-	
その他の違反	-	2	1	-	1	2	1	-	-	1	
不明	1	-	1	-	2	-	-	-	-	1	
小計	80	71	89	68	73	63	65	51	43	38	
<歩行者>											
信号無視	-	-	-	-	-	-	-	-	-	-	
横断不相当	-	-	2	5	-	1	-	-	-	-	
酩酊はいかい	-	-	-	-	-	-	-	-	-	-	
飛び出し	-	-	2	1	1	-	-	-	-	-	
その他の違反	-	-	1	1	1	1	-	-	-	-	
不明	-	-	-	-	-	-	-	-	-	-	
小計	-	-	5	7	2	2	-	-	-	-	
<不明>											
当事者不明	-	-	-	-	-	-	-	1	1	-	
小計	-	-	-	-	-	-	-	1	1	-	
合計	80	71	94	75	75	65	65	52	44	38	

別掲

子どもの事故	4	7	7	5	5	1	1	4	1	1
高校生の事故	7	14	2	6	2	4	6	6	-	1
高齢者の事故	29	39	16	36	28	14	34	23	20	1

資料: 諏訪警察署

16 観 光・町 施 設

103 観光地別利用客の状況

(単位:百人延数)

年 別	総 数	下 諏 訪 温 泉・諏 訪 湖					諏 訪 大 社					八 島 高 原				
		1～3月	4～6月	7～9月	10～12月	計	1～3月	4～6月	7～9月	10～12月	計	1～3月	4～6月	7～9月	10～12月	計
平成25	16,467	974	698	757	707	3,136	2,826	967	1,800	809	6,402	7	1,992	4,240	690	6,929
26	15,566	827	655	907	737	3,126	2,551	774	1,679	677	5,681	10	1,868	4,147	734	6,759
27	15,854	761	617	914	735	3,027	2,281	764	1,873	604	5,522	8	2,271	4,167	859	7,305
28	28,573	729	8,711	926	828	11,194	2,340	5,289	2,007	892	10,528	11	2,095	3,956	789	6,851
29	13,474	823	404	503	412	2,142	2,227	793	916	774	4,710	10	1,981	4,065	566	6,622
30	18,355	437	274	319	267	1,297	2,340	5,289	2,006	893	10,528	6	1,889	3,850	785	6,530
令和元	14,277	516	466	525	386	1,893	2,327	1,371	1,385	966	6,049	10	2,032	3,609	684	6,335
2	9,314	409	75	205	257	946	2,417	266	746	912	4,341	7	669	2,612	739	4,027
3	8,585	189	158	280	300	927	1,058	613	819	1,162	3,652	4	667	2,597	738	4,006
4	13,498	266	358	405	350	1,380	1,555	1,490	1,576	1,240	5,861	7	1,858	3,370	1,021	6,257

資料:観光地利用統計調査

104 観光消費額の状況

(単位:万円)

年 別	総 数	下諏訪温泉諏訪湖	諏訪大社	八島高原
平成24	277,065	194,851	6,814	75,400
25	274,816	209,254	6,402	59,160
26	277,036	213,597	5,681	57,758
27	274,289	206,477	5,522	62,290
28	530,570	461,236	10,528	58,806
29	212,031	136,025	4,710	71,296
30	174,976	107,396	10,528	57,052
令和元	167,397	105,135	6,048	56,214
2	101,067	59,728	4,341	36,998
3	89,954	53,034	3,652	33,268
4	132,597	61,272	5,861	65,464

資料:観光地利用統計調査

105 町施設の利用状況

<保健福祉課関係>

老人福祉センター

年度別	開館 日数	利 用 者											
		総 数	利 用 資 格 者										一 般
			第1区	第2区	第3区	第4区	第5区	第6区	第7区	第8区	第9区	第10区	
日	人	人	人	人	人	人	人	人	人	人	人	人	人
平成25	294	37,431	14,874	1,629	5,839	1,210	555	831	8,037	991	1,781	441	1,243
26	293	36,143	14,672	1,692	5,447	1,263	543	852	7,891	1,080	1,724	330	649
27	293	34,770	14,116	1,385	5,017	983	540	1,245	7,518	1,304	1,724	422	516
28	294	35,409	14,890	1,046	5,538	929	552	1,615	7,023	1,392	1,661	295	468
29	355	37,556	16,074	1,257	6,011	700	564	1,710	7,225	1,431	1,573	300	711
30	359	37,834	15,418	1,419	6,307	668	571	2,076	7,096	1,288	1,809	429	753
令和元	359	34,338	14,757	1,402	4,750	626	559	2,344	6,174	1,224	1,714	481	307
2	358	29,637	13,193	1,006	4,186	444	321	2,310	5,001	1,049	1,388	461	278
3	360	26,070	11,101	820	4,165	524	258	2,039	4,330	973	1,097	497	284
4	359	25,459	10,759	697	4,085	619	376	2,096	3,854	1,111	1,171	516	175

資料: 老人福祉センター

特別養護老人ホーム「ハイム天白」

入所者状況

年度別	下諏訪町	岡谷市	諏訪市	茅野市	富士見町	原村	計
平成25	34	7	6	1	1	1	50
26	34	7	6	1	1	1	50
27	40	9	5	-	1	1	56
28	39	10	5	-	1	1	56
29	38	9	4	-	1	1	53
30	44	6	4	-	-	1	55
令和元	42	8	4	-	-	1	55
2	45	8	2	-	-	1	56
3	44	5	1	-	-	1	51
4	47	4	1	1	-	-	53

短期入所利用者状況

年度別	下諏訪町		岡谷市		諏訪市		茅野市		富士見町・原村		その他		計	
	実員数	延日数	実員数	延日数	実員数	延日数	実員数	延日数	実員数	延日数	実員数	延日数	実員数	延日数
平成25	181	1,515	-	-	-	-	-	-	-	-	-	-	181	1,515
26	149	1,268	-	-	-	-	-	-	-	-	-	-	149	1,268
27	132	1,249	8	8	-	-	-	-	-	-	-	-	140	1,257
28	34	300	2	8	1	4	-	-	-	-	-	-	37	312
29	69	549	5	17	4	34	-	-	-	-	-	-	78	600
30	75	726	8	42	45	163	1	13					129	944
令和元	93	697	11	70	11	46	2	15	-	-	-	-	117	828
2	84	855	7	42	4	33	-	-	-	-	-	-	95	930
3	78	888	27	191	4	45	-	-	-	-	-	-	109	1,124
4	84	648	15	117	4	43	-	-	-	-	-	-	103	808

デイサービス事業状況

年度別	登録人数	延利用人員	1日当たり 利用平均
平成23	47	4,499	12
24	47	4,161	12
25	40	4,015	11
26	37	2,848	8

※平成27年廃止

資料：特別養護老人ホーム(ハイム天白)

<建設水道課関係>

いずみ湖公園利用状況

施設名	マレットゴルフ場	テニスコート		カヌー場	第1グラウンド	第2グラウンド
		入場者数	コート数			
年度別	総数	入場者数	コート数	総数	総数	総数
平成23	7,647	481	94		1,869	919
24	7,585	371	79		2,046	730
25	7,993	302	71		1,621	553
26	8,042	252	62		2,091	450
27	8,470	474	118		1,559	502
28	7,262	381	91	415	1,786	387
29	7,038	316	78	503	1,382	370
30	5,721	447	108	556	1,194	220
令和元	5,014	283	81	332	1,321	173
2	4,442	134	46	590	1,200	125
3	3,773	138	49	641	660	125
4	4,140	139	48	601	1,207	345

※平成28年度よりカヌー場導入。

資料:建設水道課

<産業振興課関係>

各施設の入館者数

年度別	諏訪湖オルゴール博物館	諏訪湖時の科学館	八島ビジターセンター	おんばしら館
	奏鳴館	儀象堂	あざみ館	よいさ
平成24	18,369	13,625	39,185	
25	18,525	13,803	37,254	
26	17,068	13,222	40,090	
27	14,660	11,048	44,235	
28		9,469	37,743	21,684
29		11,589	34,290	15,771

〔平成 8年 3月20日オープン
平成27年11月24日閉館〕

〔平成 9年 3月18日オープン
平成29年11月12日閉館〕

〔 4月中旬～11月中旬開館 〕

〔平成28年4月24日オープン〕

各施設の入館者数

年度別	しもすわ今昔館おいでや	八島ビジターセンター	おんばしら館
	時計工房儀象堂 星ヶ塔ミュージアム矢の根や	あざみ館	よいさ
平成30	11,882	39,903	16,932
令和元	13,077	37,888	16,226
2	12,472	21,359	7,338
3	9,290	16,987	8,360
4	7,646	22,446	15,855

〔平成30年4月1日オープン〕

〔 4月中旬～11月中旬開館 〕

資料:産業振興課

諏訪湖博物館・赤彦記念館

(単位:人)

年度別	総数	有 料				無 料
		個 人		団 体		
		大 人	子 供	大 人	子 供	
平成25	10,708	2,756	95	664	-	7,193
26	9,399	3,106	97	445	31	5,720
27	6,528	2,497	90	244	-	3,697
28	4,759	2,028	76	204	-	2,451
29	6,007	2,142	65	228	-	3,572
30	3,535	1,587	69	250	-	1,629
令和元	3,571	1,505	40	159	-	1,867
2	1,890	1,043	115	-	-	732
3	2,958	1,951	130	-	-	877
4	4,613	3,199	141	116	0	1,157

宿場街道資料館

(単位:人)

年度別	総数	有 料				無 料
		個 人		団 体		
		大 人	子 供	大 人	子 供	
平成25	4,095	1,547	85	320	-	2,143

年度別	総数	無 料				有 料
		個 人		団 体		
		大 人	子 供	大 人	子 供	
26	10,505	8,397	1,051	895	162	-
27	10,954	8,982	1,220	428	324	-
28	9,151	8,146	649	246	110	-
29	9,057	7,686	987	205	179	-
30	11,767	10,557	1,210	-	-	-
令和元	12,796	11,946	850	-	-	-
2	8,443	7,021	1,422	-	-	-
3	11,319	8,831	2,488	-	-	-
4	11,249	9,850	1,399	-	-	-

※大人は高校生以上、子供は小学生以上中学生以下。

資料:諏訪湖博物館・赤彦記念館

※平成26年度より入館無料。

※平成30年4月1日より「歴史民俗資料館」から名称変更。

今井邦子文学館

(単位:人)

年度別	総数	有 料				無 料
		個 人		団 体		
		大 人	子 供	大 人	子 供	
平成25	2,639	228	2	173	-	2,236

年度別	総数	無 料				有 料
		個 人		団 体		
		大 人	子 供	大 人	子 供	
26	4,253	3,740	370	143	-	-
27	4,108	3,263	696	132	17	-
28	2,926	2,393	337	142	54	-
29	3,194	2,405	670	83	36	-
30	3,094	2,405	599	20	70	-
令和元	2,835	2,372	399	24	40	-
2	980	836	45	15	84	-
3	1,027	1,005	22	-	-	-
4	1,562	1,474	18	30	40	0

※平成26年度より入館無料。

伏見屋邸 (入館料無料)

(単位:人)

年度別	総数	無 料			
		個 人		団 体	
		大 人	子 供	大 人	子 供
平成25	11,874				
26	12,078	10,103	1,348	391	236
27	13,484	11,516	1,342	295	331
28	13,784	11,598	1,377	362	447
29	11,236	9,201	1,471	245	319
30	11,676	9,340	1,654	294	388
令和元	9,873	8,393	1,105	166	209
2	3,932	3,401	230	150	151
3	5,404	4,614	510	120	162
4	7,424	6,801	360	91	172

※大人は高校生以上、子供は小学生以上中学生以下。

資料:諏訪湖博物館・赤彦記念館

<教育こども課関係>

研修の家

年度別	利用団体数	利用日数	延利用者数
平成24	137	98	5,344
25	156	100	4,536
26	142	115	4,564
27	155	126	4,898
28	151	111	4,117
29	188	116	4,601
30	193	138	4,788
令和元	197	142	4,366
2	181	140	1,337
3	126	169	815
4	228	176	1,428

※利用期間は5月1日から10月31日まで。

資料:教育こども課

公民館

年度別	総数		学級・講座・教室		芸術・文化活動	
	回数	延利用者数	回数	延利用者数	回数	延利用者数
平成24	2,114	32,615	281	3,098	1,833	29,517
25	2,342	37,261	276	3,085	2,066	34,176
26	2,300	38,915	275	3,551	2,025	35,364
27	2,276	33,538	282	3,646	1,994	29,892
28	2,211	28,934	288	3,563	1,923	25,371
29	2,096	29,850	291	3,755	1,805	26,095
30	1,923	29,737	274	3,081	1,649	26,656
令和元	1,890	27,123	232	2,657	1,658	24,466
2	1,200	13,965	135	1,212	1,065	12,753
3	1,665	18,241	190	2,298	1,475	15,943
4	1,805	19,592	229	2,309	1,576	17,283

資料：教育こども課

図書館

年度別	開館 日数	登録者数(人)			延貸出者数(人)			延利用冊数(冊)			蔵書数 (冊)
		総数	一般	児童	総数	男性	女性	総数	一般	児童	
平成24	281	26,510	21,905	4,605	64,637	26,171	38,466	268,843	189,137	79,706	115,590
25	284	27,821	23,248	4,573	62,373	25,133	37,240	259,548	186,145	73,403	117,513
26	289	20,207	17,480	2,727	61,647	23,939	37,708	261,117	189,542	71,575	117,143
27	286	21,485	18,797	2,688	62,058	23,937	38,121	261,045	188,222	72,823	122,142
28	286	17,172	13,576	3,596	56,145	21,384	34,761	239,918	175,321	64,597	123,419
29	288	18,422	16,041	2,381	59,113	22,338	36,775	243,449	179,712	63,737	124,646
30	289	17,758	15,334	2,424	58,038	22,601	35,437	234,058	185,710	48,348	126,569
令和元	291	13,138	11,191	1,947	57,395	22,404	34,991	236,016	186,292	49,724	128,650
2	252	14,025	12,146	1,879	45,261	17,269	27,992	194,796	155,657	39,139	131,539
3	248	12,034	10,332	1,702	48,070	18,307	29,763	201,075	158,448	42,627	132,584
4	278	11,088	9,553	1,535	50,526	19,382	31,144	219,743	175,105	44,638	135,099

※平成28年3月 登録者のうち5年間未利用者を一括除籍。

※平成29年3月 システム更改のため半月貸出停止。

※平成31年3月 登録者のうち3年間未利用者を一括除籍。

※令和2年3月 登録者のうち3年間未利用者を一括除籍。

※令和2年4月6日から5月18日まで新型コロナウイルス感染症対策のため臨時休館。

※令和3年3月 登録者のうち3年間未利用者を一括除籍。

※令和3年7月12日から26日まで照明設備改修工事のため休館。

※令和4年1月27日から3月7日まで新型コロナウイルス感染症対策のため臨時休館。

資料:図書館

総合運動場

年度別	総数		野球場		庭球場		陸上競技場		弓道場		SCC		高浜運動公園	
	個人(人)		個人(人)		個人(人)		個人(人)		個人(人)		個人(人)		個人(人)	
	専用(件)	(人)	専用(件)	(人)	専用(件)	(人)	専用(件)	(人)	専用(件)	(人)	専用(件)	(人)	専用(件)	(人)
平成24	1,480		-		1,126		47		307				-	
	1,171	42,942	137	9,713	704	20,439	48	1,685	48	1,285			234	9,820
25	797		-		487		40		270				-	
	892	35,369	103	8,241	414	13,680	91	3,401	65	713			210	9,334
26	663		-		351		42		270				-	
	881	33,743	99	7,677	395	12,617	85	3,379	72	847			230	9,223
27	669		-		365		48		256				-	
	649	24,101	102	7,590	399	12,411	79	3,320	69	780			-	8,778
28	377		-		305		63		9				-	
	589	36,229	92	8,218	269	19,834	23	591	81	1,454			124	6,132
29	737		-		653		36		48				-	
	1,116	45,127	118	11,506	727	22,779	11	1,070	86	1,711			174	8,061
30	1,003		-		781		54		168				-	
	1,119	40,118	74	6,137	759	22,929	70	2,400	47	955			157	7,517

年度別	総数		下諏訪スタジアム		テニスコート		陸上競技場		弓道場		SCC		高浜運動場	
	個人(人)		個人(人)		個人(人)		個人(人)		個人(人)		個人(人)		個人(人)	
	専用(件)	(人)	専用(件)	(人)	専用(件)	(人)	専用(件)	(人)	専用(件)	(人)	専用(件)	(人)	専用(件)	(人)
令和元	845		-		675		64		106				-	
	1,412	42,857	77	6,237	1,038	25,293	67	2,130	55	1,088			175	8,109
2	766		-		580		38		148				-	
	926	29,817	66	5,581	619	15,849	11	25	70	977			160	7,385
3	783		-		402		14		367				-	
	2,538	27,545	140	6,703	1,574	8,225	24	293	93	1,199	564	6,150	143	5,105
4	823		-		350		23		450				-	
	2,968	26,602	123	6,330	1,755	8,392	79	740	113	1,162	765	6,847	133	3,131

資料：体育館

体 育 館

(単位：人)

年度別		総 数	競 技 場	卓 球 場	柔 道 場	剣 道 場	トレーニング室	ミーティング ルーム 会 議 室	屋内運動場
平成24	専 用	62,398	26,008	2,680	8,500	7,940	184	12,574	4,512
	個 人	3,364	630	2,200	122	315	28	1	68
25	専 用	40,749	22,196	704	5,450	3,952	57	7,047	1,343
	個 人	3,305	556	2,207	152	328	29	4	29
26	専 用	39,423	20,266	1,219	5,185	4,539	47	6,659	1,508
	個 人	3,284	701	1,944	105	399	32	10	93
27	専 用	43,618	19,862	1,765	6,392	1,833	-	10,755	3,011
	個 人	3,285	685	1,970	110	380	70	-	70
28	専 用	52,755	30,450	1,788	7,045	4,923	-	3,223	5,326
	個 人	4,678	1,106	3,082	79	225	146	-	40
29	専 用	55,680	28,689	1,636	5,295	9,026	-	4,775	6,259
	個 人	5,309	1,330	3,183	160	255	325	-	56
30	専 用	69,736	26,828	2,749	5,726	6,067	35	18,768	9,563
	個 人	5,083	943	3,405	95	274	288	-	78

年度別		総 数	アリーナ	卓 球 場	柔 道 場	剣 道 場	トレーニング室	ミーティング ルーム 会 議 室	屋内運動場
令和元	専 用	53,039	24,750	3,091	4,444	5,425	-	9,951	5,378
	個 人	6,039	1,172	4,068	65	226	356	-	152
2	専 用	49,960	25,087	5,624	3,254	4,950	-	6,990	4,055
	個 人	358	68	-	14	32	198	-	46
3	専 用	31,846	19,162	-	3,356	3,069	-	1,931	4,328
	個 人	602	65	-	12	71	412	-	42
4	専 用	45,616	31,868	-	3,652	3,857	-	1,701	4,538
	個 人	677	86	-	106	47	426	-	12

資料：体育館

錬成の家・漕艇場

年度別	団 体 数			人 数		
	総 数	宿 泊	その他	総 数	宿 泊	その他
平成16	14	14	-	17,742	392	17,350
17	3	3	-	15,648	346	15,302
18	7	7	-	15,559	271	15,288
19	35	35	-	18,471	1,250	17,221
20	8	8	-	16,233	286	15,937
21	70	70	-	17,020	273	16,747
22	7	7	-	16,073	108	15,965
23	9	9	-	16,315	273	16,042
24	21	21	-	15,981	117	15,864
25	9	9	-	14,962	42	14,920
26	28	9	-	14,700	60	14,800
27	30	5	-	14,800	60	14,900
28	7	7	-	15,562	128	15,434
29	5	5	-	15,526	112	15,414
30	9	3	-	16,009	83	15,926
令和元	5	4	-	16,554	98	16,456
2	-	-	-	5,107	-	5,107
3	4	-	4	10,810	-	10,810
4	8	-	-	21,743	-	21,743

資料: 体育館

総合文化センター

施設名	文化センター施設											
	大ホール			小ホール			リハーサル室			楽屋 1		
年度別	日数	件数	使用人員	日数	件数	使用人員	日数	件数	使用人員	日数	件数	使用人員
平成25	72	45	4,818	95	73	2,789	136	129	3,687	41	32	86
26	89	67	12,163	118	97	7,750	181	136	4,328	43	34	105
27	102	66	6,233	135	104	4,374	266	150	4,766	67	48	176
28	95	51	4,026	151	99	3,169	283	176	4,470	51	36	162
29	101	63	4,765	147	104	3,113	288	159	4,643	61	42	128
30	99	61	4,041	139	105	4,116	296	162	3,535	64	46	129
令和元	72	45	2,720	114	84	3,199	250	142	4,231	47	33	116
2	50	31	1,890	67	49	1,084	165	98	1,086	26	18	46
3	59	41	2,354	68	58	1,096	176	115	1,746	24	20	61
4	83	50	3,481	109	77	1,658	200	126	2,176	33	22	49

施設名	文化センター施設											
	楽屋 2			楽屋 3			楽屋 4			楽屋 5		
年度別	日数	件数	使用人員	日数	件数	使用人員	日数	件数	使用人員	日数	件数	使用人員
平成25	36	25	119	50	40	452	63	47	561	59	46	595
26	46	35	117	61	50	507	59	48	638	58	47	615
27	66	45	176	77	55	715	80	55	803	80	55	804
28	47	34	175	71	52	660	70	49	635	70	49	673
29	60	41	150	75	51	569	78	52	713	78	52	705
30	62	44	129	70	51	577	65	49	798	74	49	815
令和元	42	29	124	56	40	814	58	41	668	59	42	666
2	24	18	50	28	19	192	33	24	172	33	24	181
3	18	15	46	28	23	164	41	30	221	40	29	231
4	33	21	43	50	35	317	56	39	339	57	40	348

資料:教育こども課

総合文化センター 続き

施設名	公 民 館 施 設											
	会 議 室		工 作 学 習 室		視 聴 覚 室		学 習 室		幼 児 室		展 示 コ ー ナ ー	
年度別	件 数	使用人員	件 数	使用人員	件 数	使用人員	件 数	使用人員	件 数	使用人員	件 数	使用人員
平成25	155	2,817	207	2,654	187	3,082	314	2,853	77	1,090	20	913
26	187	3,224	203	2,675	214	3,331	279	2,326	71	967	25	1,359
27	175	2,173	184	1,864	208	2,891	293	2,181	101	962	18	887
28	169	1,861	179	1,604	217	2,845	310	2,027	118	870	19	640
29	132	2,166	174	1,861	221	2,980	320	2,375	123	1,205	14	576
30	145	2,037	123	1,573	165	2,397	276	2,034	102	1,344	20	462
令和元	153	1,615	134	1,548	158	2,341	215	1,548	83	981	16	169
2	101	689	118	1,245	142	1,678	138	908	49	393	10	155
3	215	1,213	147	1,527	150	1,773	185	1,071	74	482	14	528
4	88	669	176	1,675	154	1,553	283	1,836	87	679	24	289

施設名	勤 労 青 少 年 ホ ー ム 施 設											
	集 会 室		講 習 室		和 室		料 理 実 習 室		軽 体 育 室		音 楽 室	
年度別	件 数	使用人員	件 数	使用人員	件 数	使用人員	件 数	使用人員	件 数	使用人員	件 数	使用人員
平成25	166	6,474	243	3,347	241	1,681	48	1,008	337	7,844	334	3,355
26	196	8,802	271	3,415	190	1,418	52	928	312	7,795	284	2,571
27	197	8,367	234	2,320	168	1,142	58	731	355	7,772	285	2,248
28	162	5,553	278	2,850	157	1,309	53	704	336	6,956	213	1,715
29	134	5,138	194	2,587	168	1,691	41	657	349	6,683	226	1,931
30	151	6,142	207	2,918	167	1,754	41	791	317	5,835	209	2,450
令和元	149	5,840	235	2,830	149	1,264	38	678	325	5,803	235	2,506
2	123	2,743	167	1,753	115	737	11	87	205	3,466	21	111
3	196	3,857	199	1,871	127	867	25	253	294	4,531	39	268
4	191	4,250	243	2,153	170	1,294	45	546	298	4,172	46	476

資料:教育こども課

子育てふれあいセンター

年度別	利用世帯数		利用者数				
	町内	町外	子ども	保護者	高齢者	ぼけったー	一般
平成25	組(延) 3,702	組(延) 676	人(延) 5,772	人(延) 6,030	人(延) 1,091	人(延) 102	人(延) 23
26	4,360	426	5,814	7,207	1,475	111	-
年度別	町内	町外	子ども	保護者	高齢者	ぼけったー サポーター	一般
27	組(延) 4,236	組(延) 799	人(延) 6,470	人(延) 6,663	人(延) 1,514	人(延) 230	人(延) 184
28	3,927	806	5,731	4,895	1,394	266	142
29	4,453	636	6,122	5,210	1,126	246	133
30	4,251	717	5,935	4,714	1,387	156	37
令和元	3,706	464	5,166	4,085	1,274	125	166
2	2,704	352	4,106	3,109	564	64	64
3	3,465	413	5,167	3,969	385	96	72
4	2,672	144	3,403	2,879	198	101	129

子育てふれあいセンター ぼけっ

高浜健康温泉センター「ゆたん歩°」

(単位:人)

年度別	総数	区分				
		大人	子供	子育て応援 カード提示者	高齢者応援 カード提示者	障害者手帳 等提示者
平成26	30,576	15,696	2,008	536	11,343	993
27	39,112	20,352	2,161	1,348	13,436	1,815
28	42,412	22,263	2,284	1,142	14,833	1,890
29	46,716	23,536	2,556	1,498	16,842	2,284
30	45,494	22,601	2,579	1,385	16,718	2,211
令和元	47,040	23,566	2,470	1,183	17,490	2,331
2	35,919	17,450	1,303	691	14,120	2,355
3	43,173	21,264	1,773	777	16,496	2,863
4	43,577	21,303	1,748	553	16,843	3,130

・H26.4.26オープン

資料:教育こども課

健康ステーション

(単位:人)

年度別	総数	全エリア				指定エリア		
		町民			町民以外	町民	町民以外	幼児
		一般	70歳以上	障害者手帳等提示者				
令和3	4,256	2,124	1,171	64	151	446	102	198
4	6,674	3,156	2,209	384	250	505	81	89

・R3.5.10 オープン

健康フィールド

(単位:人)

年度別	総数	屋内フィールド					屋外フィールド				
		町民			町民以外	その他の利用者	町民			町民以外	その他の利用者
		一般	小中学生70歳以上	幼児・障害者手帳等提示者			一般	小中学生70歳以上	幼児・障害者手帳等提示者		
令和3	2,673	60	189	11	129	216	562	492	23	683	308
4	6,401	248	469	112	375	1,416	1,156	991	95	1,164	375

・R3.5.10 オープン

資料:教育こども課

17 文化財

106 町の文化財

1 国指定文化財

令和5年4月1日現在

No.	種別	指定年月日	名称	員数	所有者(管理者)	所在地
1	重要文化財 (建造物)	昭和58.12.26	諏訪大社下社			
			春宮幣拝殿	1	諏訪大社下社	下諏訪町大門1 193-1
			春宮左右片拝殿	2	諏訪大社下社	下諏訪町大門1 193-1
			秋宮幣拝殿	1	諏訪大社下社	下諏訪町上久保1 3580
			秋宮左右片拝殿	2	諏訪大社下社	下諏訪町上久保1 3580
			秋宮神楽殿	1	諏訪大社下社	下諏訪町上久保1 3580
2	重要文化財 (考古資料)	昭和 9. 1.30	銅印	1	諏訪大社下社	下諏訪町上久保1 3580
3	史跡	平成27. 3.10	星ヶ塔黒曜石原産地遺跡	1	国有地	下諏訪町字東俣10618番1
4	天然記念物	昭和35. 6.10	霧ヶ峰湿原植物群落	1	国有地	下諏訪町字東俣10618番

2 県指定文化財

No.	種別	指定年月日	名称	員数	所有者(管理者)	所在地
1	県宝 (美術品)工芸品	昭和45. 4.13	梵鐘	1	白華山慈雲寺	下諏訪町東町中1 606
2	有形民俗文化財	昭和43. 3.21	諏訪湖のまるた舟	2	下諏訪町	下諏訪町西高木 10616-111
3	無形民俗文化財	平成 6. 8.15	諏訪大社の御柱祭り		諏訪大社式年造営 御柱大祭保存会 (諏訪大社内)	岡谷市、諏訪市、茅野市 下諏訪町、富士見町、原村
4	史跡	昭和40. 2.25	青塚古墳	1	諏訪大社下社	下諏訪町横町木の下 3340
5	県建造物	令和5. 3.16	下諏訪宿本陣岩波家住宅	9棟/ 土地1	岩波 尚宏	下諏訪町横町3492

3 町指定文化財

No.	種別	指定年月日	名称	員数	所有者(管理者)	所在地
1	彫刻	昭和44.12. 4	石造弥勒菩薩座像	1	第3区 区長	下諏訪町上久保2 土田墓地
2	史跡	昭和45. 9.16	西餅屋茶屋跡	1	武居 清志 ほか3	下諏訪町樋橋(西餅屋) 3089
3	史跡	昭和45. 9.16	樋橋茶屋本陣跡	1	小松 良人	下諏訪町樋橋 3005-1
4	彫刻	昭和45.11.17	日根野織部正高吉供養塔	1	白華山慈雲寺	下諏訪町東町中1 606
5	彫刻	昭和45.11.17	天龍道人之墓	1	渋谷 彰	下諏訪町上久保2 5596
6	史跡	昭和46. 3. 5	浪人塚	1	樋橋	下諏訪町樋橋(砥沢口) 3036-口
7	建造物	昭和46. 6.10	慈雲寺山門	1	白華山慈雲寺	下諏訪町東町中1 606
8	建造物	昭和46. 6.10	熊野神社本殿	1	第7区 区長	下諏訪町東山田第5 社7505
9	史跡	昭和47. 1.20	中山道一里塚 (五十四里)	1	下諏訪町	下諏訪町屋敷1 (一里塚) 2272-2
10	天然記念物	昭和47. 2.23	天桂松	1	白華山慈雲寺	下諏訪町東町中1 606

11	史 跡	昭和47. 2.23	下諏訪宿本陣遺構	1	岩波 尚宏	下諏訪町横町木の下 3492-1
12	無 形 文 化 財	昭和47.10.26	騎馬行列の所作 第1区下の原騎馬		第1区 区長	下諏訪町第1区

3 町指定文化財（続き）

No.	種 別	指定年月日	名 称	員数	所有者(管理者)	所 在 地
13	無 形 文 化 財	昭和47.10.26	騎馬行列の所作 第3区友之町騎馬		第3区 区長	下諏訪町第3区
14	史 跡	昭和48. 3.27	犬射馬場四至の標石	4	下諏訪町 ほか3	下諏訪町上馬場,菅野町
15	建 造 物	昭和48. 6.26	諏訪大社下社春宮下馬橋	1	諏訪大社下社	下諏訪町県道諏訪大社春宮線
16	天 然 記 念 物	昭和48. 6.26	諏訪大社下社社叢 春宮社叢	1	諏訪大社下社	下諏訪町大門1 193
17	天 然 記 念 物	昭和48. 6.26	諏訪大社下社社叢 秋宮社叢	1	諏訪大社下社	下諏訪町上久保1 3580
18	彫 刻	昭和49. 6.24	金銅薬師如来立像	1	敬愛社	下諏訪町東町中1 572-2
19	史 跡	昭和49. 6.24	魁塚(相楽塚)	1	下諏訪町	下諏訪町魁町 5363
20	史 跡	昭和49. 6.24	ジジ穴・ババ穴古墳	2	下諏訪町	下諏訪町東町中1 628・618
21	彫 刻	昭和50. 5.22	石造十王像	1	第1区	下諏訪町大門1 455 明新館
22	天 然 記 念 物	昭和50. 5.22	武居桜	1	武居南北町内会長	下諏訪町武居南 5915-1
23	典 籍	昭和50.11.26	五点具足阿字軸	1	宮坂 俊二	下諏訪町小湯の上1 3852
24	彫 刻	昭和50.11.26	阿弥陀如来立像	1	白華山慈雲寺	下諏訪町東町中1 606
25	彫 刻	昭和50.11.26	薬師如来像	1	小湯の上念仏講 公会所	下諏訪町小湯の上1 3841 公会所
26	彫 刻	昭和50.11.26	鍔焼地藏尊	1	来迎寺	下諏訪町横町木の下 3454
27	工 芸 品	昭和51. 3.12	瀬戸飴釉瓶子	1	長崎 光久	下諏訪町北高木 9140
28	建 造 物	昭和51. 9.29	東山田行屋	1	東講社	下諏訪町東山田第5 社7503
29	建 造 物	昭和54. 7.30	鍔焼地藏堂	1	来迎寺	下諏訪町横町木の下 3454
30	史 跡	平成14.12.26	尾掛松		津島信者	下諏訪町南高木 8971
31	天 然 記 念 物	平成14.12.26	高木のしだれ桜	1	第5区	下諏訪町北高木 9441
32	天 然 記 念 物	昭和56. 1.26	専女の櫓	1	諏訪大社下社	下諏訪町上久保1 5794
33	建 造 物	昭和57. 3.26	島木赤彦住居 (柿蔭山房・赤松・クルミ)	1	下諏訪町	下諏訪町北高木 9180
34	彫 刻	昭和57. 3.26	万治の石仏 (みたらしの石仏)	1	国有地	下諏訪町東山田7
35	工 芸 品 (民 俗 文 化 財)	昭和61. 7.23	湯立の釜	1	第7区 区長	下諏訪町東山田3
36	書 跡	昭和63. 7.27	延宝元年下原村 検地野帳	2	第1区 区長	下諏訪町東町中1
37	書 跡	昭和63. 7.27	寛文五年高木村 宗門改帳	1	松倉 国雄	下諏訪町東高木 9183
38	彫 刻	平成 2. 2.21	木造弘法大師坐像	1	岩波 巖	下諏訪町緑町 258
39	彫 刻	平成 2. 2.21	木造金山大権現立像	1	岩波 巖	下諏訪町緑町 258
40	彫 刻	平成 2. 2.21	木造役の行者像	1	第10区 区長	下諏訪町東豊 6262-1
41	彫 刻	平成 2. 2.21	木造虚空蔵菩薩坐像	1	小松 秀夫	下諏訪町横町木の下 3461
42	彫 刻 (民 俗 文 化 財)	平成10. 5. 8	武居薬師十二神将	1	武居南北町内会長	下諏訪町武居南 5916-1

43	総数	平成14.12.26	島木赤彦の遺墨と関係資料	10	下諏訪町	下諏訪町西高木 10616-111
44	考古資料	平成14.12.26	土田遺跡朱彩壺型土器	1	下諏訪町	下諏訪町西高木 10616-111

3 町指定文化財 (続き)

No.	種別	指定年月日	名称	員数	所有者(管理者)	所在地
45	歴史資料	平成14.12.26	相楽総三関係資料	33	下諏訪町	下諏訪町西高木 10616-111
46	歴史資料	平成14.12.26	中村勝五郎日記	4	中村 博美	下諏訪町西高木 10616-111
47	歴史資料	平成14.12.26	立木種清建築資料	426	下諏訪町(208) 立木 直(218)	下諏訪町西高木 10616-111
48	古文書	平成14.12.26	元禄二年 東山田村宛山論裁許状	2	第7区	下諏訪町東山田 社6671-1
49	建造物	平成14.12.26	慈雲寺本堂(棟札二枚)	1	白華山慈雲寺	下諏訪町東町中1 606
50	工芸品	平成14.12.26	秋宮経塚出土品 舟形水差 和鏡-2面 花形鏡 黄瀬戸香炉 灰釉の壺と黄金	1 2 1 1 46	諏訪大社	下諏訪町上久保1 3580
51	工芸品	平成14.12.26	諏訪大社下社宝物 和鏡 舟形錠と鍵 鎌	1 1 1	諏訪大社	下諏訪町上久保1 3580
52	書跡・典籍・古文書	平成14.12.26	諏訪大社下社文書 右大将家下文 小笠原長基寄進状 小笠原持長社領安堵状 江戸幕府朱印状 御教書	1 1 1 1 1	諏訪大社	下諏訪町上久保1 3580
53	古文書	平成23. 1.15	下社副祝職宛行状	1	下諏訪町	下諏訪町西高木 10616-111
54	無形文化財	平成24.10. 1	諏訪大社下社の御柱木遣り	1	下諏訪町木遣り保存会	下諏訪町
55	建造物	平成30.12.19	津島神社本殿	1	高木津島神社氏子総代	下諏訪町東高木 9305

4 登録有形文化財

No.	種別	登録年月日	名称	員数	所有者(管理者)	所在地
1	登録有形文化財 (建造物)	平成25. 6.21	旧伏見屋邸店舗兼主屋	1	下諏訪町	下諏訪町字原東521-1
2	登録有形文化財 (建造物)	平成25. 6.21	旧伏見屋南土蔵	1	下諏訪町	下諏訪町字原東521-1他
3	登録有形文化財 (建造物)	平成25. 6.21	旧伏見屋北土蔵	1	下諏訪町	下諏訪町字原東521-1他

5 登録有形民俗文化財

No.	種 別	指定年月日	名 称	員数	所有者(管理者)	所 在 地
1	登 録 有 形 民 俗 文 化 財	平成21. 3.11	諏訪湖の漁撈用具及び 舟大工用具	904	下諏訪町	下諏訪町西高木 10616-111
2	登 録 有 形 民 俗 文 化 財	令和5. 3.22	諏訪の下駄スケート コレクション	130	下諏訪町	下諏訪町西高木 10616-111

歴代町理事者

歴代町議会正副議長

歴代町教育長

町役場組織・機構図

町施設ガイド

歴代町理事者

町長

代	氏名	期間	代	氏名	期間
初代	土橋 實也	明治26. 7. 7 ~ 27. 1	22	青木 正喜	昭和22. 4. 6 ~ 23. 3. 22
2	両角 直哉	明治27. 1. 31 ~ 31. 1. 30	23	永田 昌一	昭和23. 4. 20 ~ 27. 4. 19
3	小口 正衛	明治31. 2. 10 ~ 33. 3. 19	24	永田 昌一	昭和27. 4. 20 ~ 31. 4. 19
4	両角 直哉	明治33. 4. 13 ~ 37. 4. 12	25	小口 守一	昭和31. 4. 20 ~ 33. 8. 9
5	小口 友亀	明治37. 4. 13 ~ 39. 1. 15	26	黒田 新一郎	昭和33. 9. 7 ~ 37. 9. 6
6	小口 小次郎	明治39. 1. 25 ~ 43. 1. 24	27	黒田 新一郎	昭和37. 9. 7 ~ 41. 9. 6
7	植松 金一郎	明治43. 1. 25 ~ 45. 1. 27	28	黒田 新一郎	昭和41. 9. 7 ~ 45. 9. 6
8	土橋 實也	明治45. 3. 19~大正 5. 3. 18	29	青木 健一	昭和45. 9. 7 ~ 49. 9. 6
9	土橋 實也	大正 5. 3. 19 ~ 5. 8. 18	30	青木 健一	昭和49. 9. 7 ~ 53. 9. 6
10	高木 久吉	大正 5. 9. 30 ~ 8. 6. 15	31	青木 健一	昭和53. 9. 7 ~ 57. 9. 6
11	中村 秀吉	大正 8. 6. 22 ~ 12. 6. 21	32	高木 清允	昭和57. 9. 7 ~ 61. 9. 6
12	大和 仁平	大正12. 6. 22~昭和 2. 6. 21	33	高木 清允	昭和61. 9. 7~平成 2. 9. 6
13	大和 仁平	昭和 2. 6. 22 ~ 6. 6. 21	34	高木 清允	平成 2. 9. 7 ~ 6. 9. 6
14	小口 惟一	昭和 6. 6. 22 ~ 7. 5. 4	35	新村 益雄	平成 6. 9. 7 ~ 10. 9. 6
15	大久保 要四郎	昭和 7. 6. 1 ~ 7. 10. 18	36	新村 益雄	平成10. 9. 7 ~ 14. 9. 6
16	高木 十吉	昭和 7. 10. 24 ~ 11. 9. 24	37	高橋 文利	平成14. 9. 7 ~ 16. 11. 3
17	小口 守一	昭和11. 10. 20 ~ 15. 10. 19	38	青木 悟	平成16. 12. 5 ~ 20. 12. 4
18	小口 守一	昭和15. 10. 20 ~ 18. 8. 10	39	青木 悟	平成20. 12. 5 ~ 24. 12. 4
19	高木 十吉	昭和18. 8. 11 ~ 19. 4. 11	40	青木 悟	平成24. 12. 5 ~ 28. 12. 4
20	小口 守一	昭和19. 4. 15 ~ 20. 12. 15	41	青木 悟	平成28. 12. 5~令和 2. 12. 4
21	青木 正喜	昭和21. 1. 22 ~ 22. 4. 5	42	宮坂 徹	令和 2. 12. 5 ~

助 役

代	氏 名	期 間	代	氏 名	期 間
初代	青 木 作 次 郎	明治26. 6. 3 ~ 30. 6. 2	23	大 蔵 民 衛	昭和21. 2. 23 ~ 22. 4. 29
2	吉 澤 壯 吉	明治30. 5. 31 ~ 34. 5. 30	24	中 村 常 男	昭和22. 5. 21 ~ 22. 12. 13
3	小 口 三 郎	明治34. 6. 3 ~ 37. 4. 2	25	山 田 仁	昭和22. 12. 14 ~ 26. 12. 13
4	高 木 謙 太 郎	明治37. 5. 12 ~ 39. 5. 4	26	山 田 仁	昭和26. 12. 14 ~ 30. 4. 29
5	伊 東 寿 三 郎	明治38. 3. 20 ~ 39. 7. 20	27	(職務代理)総務課長 青 柳 潔	昭和30. 4. 30 ~ 31. 4. 30
6	増 澤 牧 蔵	明治39. 5. 9 ~ 41. 3. 5	28	山 田 三 成	昭和31. 5. 1 ~ 33. 9. 12
7	植 松 金 一 郎	明治39. 7. 26 ~ 40. 3. 24	29	新 村 増 治	昭和34. 5. 12 ~ 38. 5. 11
8	植 松 金 一 郎	明治41. 4. 2 ~ 43. 1. 24	30	新 村 増 治	昭和38. 5. 12 ~ 39. 3. 29
9	河 西 伊 寿 蔵	明治43. 2. 8~大正 2. 5. 20	31	岩 本 博 美	昭和39. 3. 30 ~ 43. 3. 29
10	中 村 秀 吉	大正 2. 6. 2 ~ 6. 6. 1	32	岩 本 博 美	昭和43. 3. 30 ~ 45. 10. 31
11	伊 東 慶 三 郎	大正 6. 6. 12 ~ 7. 10. 30	33	中 村 徳 巳	昭和45. 11. 27 ~ 49. 11. 26
12	田 中 彦 十	大正 7. 11. 15 ~ 11. 11. 14	34	中 村 徳 巳	昭和49. 11. 27 ~ 53. 11. 26
13	小 林 廣 志	大正12. 3. 1~昭和 2. 2. 28	35	高 木 貞 雄	昭和53. 11. 27 ~ 57. 9. 30
14	小 林 廣 志	昭和 2. 3. 1 ~ 6. 2. 28	36	中 村 守 利	昭和57. 10. 16 ~ 61. 10. 8
15	岩 本 英 一	昭和 6. 3. 1 ~ 7. 4. 20	37	新 村 益 雄	昭和61. 10. 9~平成 2. 10. 8
16	小 野 一 吉	昭和 7. 4. 21 ~ 9. 10. 17	38	新 村 益 雄	平成 2. 10. 9 ~ 6. 7. 11
17	嶋 津 長 栄	昭和 9. 10. 18 ~ 11. 4. 30	39	吉 澤 久 行	平成 6. 10. 11 ~ 10. 10. 10
18	浜 禎 十	昭和11. 5. 12 ~ 11. 10. 29	40	吉 澤 久 行	平成10. 10. 11 ~ 12. 11. 15
19	浜 禎 十	昭和11. 10. 30 ~ 15. 10. 29	41	石 川 富 造	平成12. 12. 20 ~ 14. 8. 5
20	河 西 修 治	昭和11. 11. 6 ~ 15. 11. 5	42	長 崎 政 直	平成14. 10. 16 ~ 18. 10. 15
21	浜 禎 十	昭和15. 11. 6 ~ 19. 11. 5	43	丸 山 道 夫	平成18. 10. 16 ~ 19. 3. 31
22	山 田 仁	昭和19. 11. 6 ~ 21. 1. 22			

※ 助役は、平成19年3月31日の地方自治法改正により廃止。

副 町 長

代	氏 名	期 間	代	氏 名	期 間
初代	丸 山 道 夫	平成19. 4. 1 ~ 22. 10. 15	4	山 田 英 明	平成29. 4. 1~令和 3. 3. 31
2	小 林 繁 人	平成22. 10. 18 ~ 26. 10. 15	5	高 木 秀 幸	令和 3. 4. 1 ~
3	小 林 繁 人	平成26. 10. 18 ~ 29. 3. 31			

収入役

代	氏名	期 間	代	氏名	期 間
初代	両角正也	明治26. 5. 28 ~ 30. 5. 27	22	林重義	昭和21. 2. 20 ~ 25. 2. 19
2	中村長右エ門	明治30. 5. 28 ~ 32. 4. 10	23	林重義	昭和25. 2. 20 ~ 29. 2. 19
3	両角正也	明治32. 4. 13 ~ 32. 10. 6	24	林重義	昭和29. 2. 20 ~ 33. 2. 19
4	林喜代治	明治32. 10. 7 ~ 36. 10. 6	25	青柳潔	昭和33. 2. 20 ~ 33. 9. 20
5	林喜代治	明治36. 10. 7 ~ 38. 4. 7	26	小松治	昭和33. 9. 29 ~ 34. 3. 30
6	中村秀吉	明治38. 4. 8 ~ 40. 1. 28	27	増澤武義	昭和34. 5. 12 ~ 38. 5. 11
7	本山善八郎	明治40. 2. 1~大正元. 11. 7	28	岩本博美	昭和38. 5. 12 ~ 39. 3. 29
8	伊東浅次郎	大正元. 11. 18 ~ 3. 12. 10	29	宮坂雄平	昭和39. 3. 30 ~ 43. 3. 29
9	長崎利平	大正 3. 12. 14 ~ 7. 12. 13	30	宮坂雄平	昭和43. 3. 30 ~ 43. 7. 1
10	小口久二	大正 7. 12. 18 ~ 9. 6. 17	31	小松彦也	昭和43. 7. 27 ~ 47. 7. 26
11	岩本英一	大正 9. 6. 23 ~ 13. 6. 22	32	河西武利	昭和47. 8. 8 ~ 51. 8. 7
12	岩本英一	大正13. 6. 23~昭和3. 6. 22	33	河西武利	昭和51. 8. 8 ~ 55. 8. 7
13	岩本英一	昭和 3. 6. 23 ~ 6. 2. 28	34	河西孝雄	昭和55. 8. 8 ~ 59. 8. 7
14	小野一吉	昭和 6. 3. 1 ~ 7. 4. 20	35	井上政廣	昭和59. 8. 8 ~ 61. 10. 8
15	伊東順一	昭和 7. 4. 21 ~ 8. 8. 31	36	藤森秀夫	昭和61. 10. 9~平成 2. 10. 8
16	河西修治	昭和 8. 9. 9 ~ 11. 11. 5	37	藤森秀夫	平成 2. 10. 9 ~ 6. 10. 10
17	長崎利平	昭和11. 11. 6 ~ 13. 2. 9	38	藤森秀夫	平成 6. 10. 11 ~ 10. 10. 10
18	小口恭平	昭和13. 2. 9 ~ 17. 2. 8	39	石川富造	平成10. 10. 11 ~ 12. 12. 19
19	小口恭平	昭和17. 2. 9 ~ 18. 8. 25	40	今村秀告	平成12. 12. 20 ~ 16. 12. 19
20	山田仁	昭和18. 8. 26 ~ 19. 11. 5	41	林洋一	平成16. 12. 20 ~ 20. 3. 31
21	山田三成	昭和19. 11. 6 ~ 21. 2. 20			

※ 収入役は平成19年3月31日の地方自治法改正により、20年3月31日の任期満了に伴い廃止。

歴代町議会正副議長

明治21年、町村制が公布され、議長には町村長があたることとなった。その後、昭和22年、地方自治法により「普通地方公共団体の議会は議員の中から議長、副議長1人を選挙しなければならない。議長及び副議長の任期は、議員の任期による」と定められた。

議 長				副 議 長			
代	氏 名	期 間		代	氏 名	期 間	
初代	松 澤 茂 助	昭和21. 10. 31 ~ 22. 4. 29		初代	中 村 紋 衛	昭和21. 10. 31 ~ 22. 4. 29	
2	山 田 仁	昭和22. 5. 8 ~ 22. 12. 14		2	小 林 重 雄	昭和22. 5. 8 ~ 22. 12. 14	
3	小 林 重 雄	昭和22. 12. 14 ~ 26. 5. 2		3	河 西 良 平	昭和22. 12. 28 ~ 26. 5. 2	
4	辻 村 幸 一	昭和26. 5. 2 ~ 28. 5. 10		4	清 水 國 数	昭和26. 5. 2 ~ 28. 5. 13	
5	清 水 國 数	昭和28. 5. 13 ~ 30. 4. 30		5	中 村 貫 一	昭和28. 5. 13 ~ 30. 4. 30	
6	堀 内 忠 夫	昭和30. 5. 10 ~ 32. 5. 1		6	吉 澤 忠 重	昭和30. 5. 10 ~ 32. 5. 1	
7	堀 内 忠 夫	昭和32. 5. 1 ~ 34. 4. 30		7	高 林 重 吉	昭和32. 5. 1 ~ 34. 4. 30	
8	木 下 幸 利	昭和34. 5. 7 ~ 34. 12. 4		8	岩 本 博 美	昭和34. 5. 7 ~ 34. 12. 4	
9	岩 本 博 美	昭和34. 12. 4 ~ 36. 5. 6		9	宮 坂 雄 平	昭和34. 12. 4 ~ 36. 1. 7	
				10	濱 進	昭和36. 1. 7 ~ 36. 5. 6	
10	濱 進	昭和36. 5. 6 ~ 38. 4. 29		11	山 田 亥 一	昭和36. 5. 6 ~ 38. 4. 29	
11	田 中 豊	昭和38. 5. 6 ~ 40. 4. 28		12	青 木 健 一	昭和38. 5. 6 ~ 40. 4. 28	
12	吉 澤 忠 重	昭和40. 4. 28 ~ 42. 4. 29		13	林 保 晴	昭和40. 4. 28 ~ 42. 4. 29	
13	田 中 豊	昭和42. 5. 6 ~ 44. 4. 28		14	高 山 廣 吉	昭和42. 5. 6 ~ 44. 4. 28	
14	青 木 健 一	昭和44. 4. 28 ~ 45. 8. 12		15	青 柳 潔	昭和44. 4. 28 ~ 45. 8. 12	
15	青 柳 潔	昭和45. 8. 12 ~ 46. 4. 30		16	土 田 益 雄	昭和45. 8. 12 ~ 46. 4. 30	
16	小 林 千 秀	昭和46. 5. 6 ~ 48. 4. 28		17	土 田 益 雄	昭和46. 5. 6 ~ 48. 4. 28	
17	小 林 千 秀	昭和48. 4. 28 ~ 50. 4. 30		18	河 西 龍 三 郎	昭和48. 4. 28 ~ 50. 4. 30	
18	高 山 廣 吉	昭和50. 5. 8 ~ 52. 4. 25		19	高 木 清 允	昭和50. 5. 8 ~ 52. 4. 25	
19	河 西 龍 三 郎	昭和52. 4. 25 ~ 54. 4. 30		20	本 多 俊 彦	昭和52. 4. 25 ~ 54. 4. 30	
20	高 木 清 允	昭和54. 5. 7 ~ 56. 5. 6		21	有 賀 道 利	昭和54. 5. 7 ~ 56. 5. 6	
21	高 木 清 允	昭和56. 5. 7 ~ 57. 8. 4		22	櫻 田 康 夫	昭和56. 5. 7 ~ 57. 8. 4	
22	櫻 田 康 夫	昭和57. 8. 4 ~ 58. 4. 30		23	大 井 昭 二	昭和57. 8. 4 ~ 58. 4. 30	
23	櫻 田 康 夫	昭和58. 5. 11 ~ 60. 4. 30		24	長 崎 宣 光	昭和58. 5. 11 ~ 60. 4. 30	
24	小 野 友 衛	昭和60. 5. 1 ~ 62. 2. 5		25	若 松 厚 宏	昭和60. 5. 1 ~ 62. 2. 25	
25	若 松 厚 宏	昭和62. 2. 25 ~ 62. 4. 30		26	鮎 沢 和 雄	昭和62. 2. 25 ~ 62. 4. 30	
26	市 川 一 雄	昭和62. 5. 12~平成元. 4. 24		27	林 喜 八 郎	昭和62. 5. 12~平成元. 4. 24	
27	今 井 満 行	平成元. 4. 24 ~ 3. 4. 30		28	岡 村 一 雄	平成元. 4. 24 ~ 3. 4. 30	
28	今 井 康	平成 3. 5. 9 ~ 5. 4. 27		29	樽 川 通 子	平成 3. 5. 9 ~ 5. 4. 27	
29	林 喜 八 郎	平成 5. 4. 27 ~ 7. 4. 30		30	小 林 幸 毅	平成 5. 4. 27 ~ 7. 4. 30	
30	山 岡 明	平成 7. 5. 9 ~ 9. 4. 30		31	内 木 久	平成 7. 5. 9 ~ 9. 4. 30	
31	小 林 幸 毅	平成 9. 4. 30 ~ 11. 3. 21		32	阿 部 光 男	平成 9. 4. 30 ~ 11. 4. 30	
32	阿 部 光 男	平成11. 5. 10 ~ 13. 4. 27		33	小 口 勝 利	平成11. 5. 10 ~ 13. 4. 27	
33	牛 尼 利 男	平成13. 4. 27 ~ 15. 4. 30		34	西 村 勝 博	平成13. 4. 27 ~ 15. 4. 30	
34	小 口 勝 利	平成15. 5. 9 ~ 17. 4. 28		35	小 池 忠 弘	平成15. 5. 9 ~ 17. 4. 28	
35	瀧 澤 三 喜 雄	平成17. 4. 28 ~ 19. 4. 30		36	谷 口 善 二	平成17. 4. 28 ~ 18. 10. 7	
				37	小 口 勝 利	平成18. 10. 13 ~ 19. 4. 30	
36	清 水 辰 夫	平成19. 5. 9 ~ 21. 5. 9		38	藤 森 ス マ エ	平成19. 5. 9 ~ 21. 5. 9	
37	山 田 貞 幸	平成21. 5. 9 ~ 23. 4. 30		39	津 金 裕 美	平成21. 5. 9 ~ 23. 4. 30	
38	濱 章 吉	平成23. 5. 11 ~ 25. 5. 1		40	金 井 敬 子	平成23. 5. 11 ~ 25. 5. 1	
39	中 村 奎 司	平成25. 5. 1 ~ 27. 4. 30		41	中 山 透	平成25. 5. 1 ~ 27. 4. 30	
40	中 村 奎 司	平成27. 5. 14 ~ 29. 5. 1		42	小 池 忠 弘	平成27. 5. 14 ~ 29. 5. 1	
41	林 元 夫	平成29. 5. 1 ~ 31. 4. 30		43	宮 坂 徹	平成29. 5. 1 ~ 31. 4. 30	
42	宮 坂 徹	令和元. 5. 14 ~ 2. 9. 25		44	金 井 敬 子	令和元. 5. 14 ~ 2. 10. 5	
43	金 井 敬 子	令和 2. 10. 5 ~ 3. 5. 14		45	森 安 夫	令和 2. 10. 5 ~ 3. 5. 14	
44	森 安 夫	令和 3. 5. 14 ~		46	金 井 敬 子	令和 3. 5. 14 ~	
45	樽 川 信 仁	令和 5. 5. 15 ~		47	林 元 夫	令和 5. 5. 15 ~	

歴代町教育長

教育長

代	氏名	期間
初代	山田 仁	昭和27.11.1 ~ 28.3.31
2	小松 治	昭和28.4.1 ~ 31.9.30
3	山田 三成	昭和31.10.1 ~ 32.3.31
4	三井 周一郎	昭和32.4.1 ~ 32.7.15
5	三輪 良三	昭和32.7.16 ~ 32.10.21
6	中田 剛	昭和32.10.22 ~ 34.7.15
7	吉沢 覚	昭和34.7.16 ~ 46.7.15
8	篠遠 昇	昭和46.7.19 ~ 54.7.18
9	長崎 昭治	昭和54.7.19 ~ 58.7.18
10	今村 泰美	昭和58.7.21 ~ 63.8.7
11	北村 勝郎	昭和63.8.8~平成8.3.31
12	川口 實	平成8.4.1 ~ 16.8.7
13	小口 明	平成16.8.8 ~ 20.8.7
14	小沢 貞義	平成20.8.8 ~ 28.8.7
15	松崎 泉	平成28.8.8 ~

下諏訪町役場組織・機構図

令和5年(2023年)4月1日現在

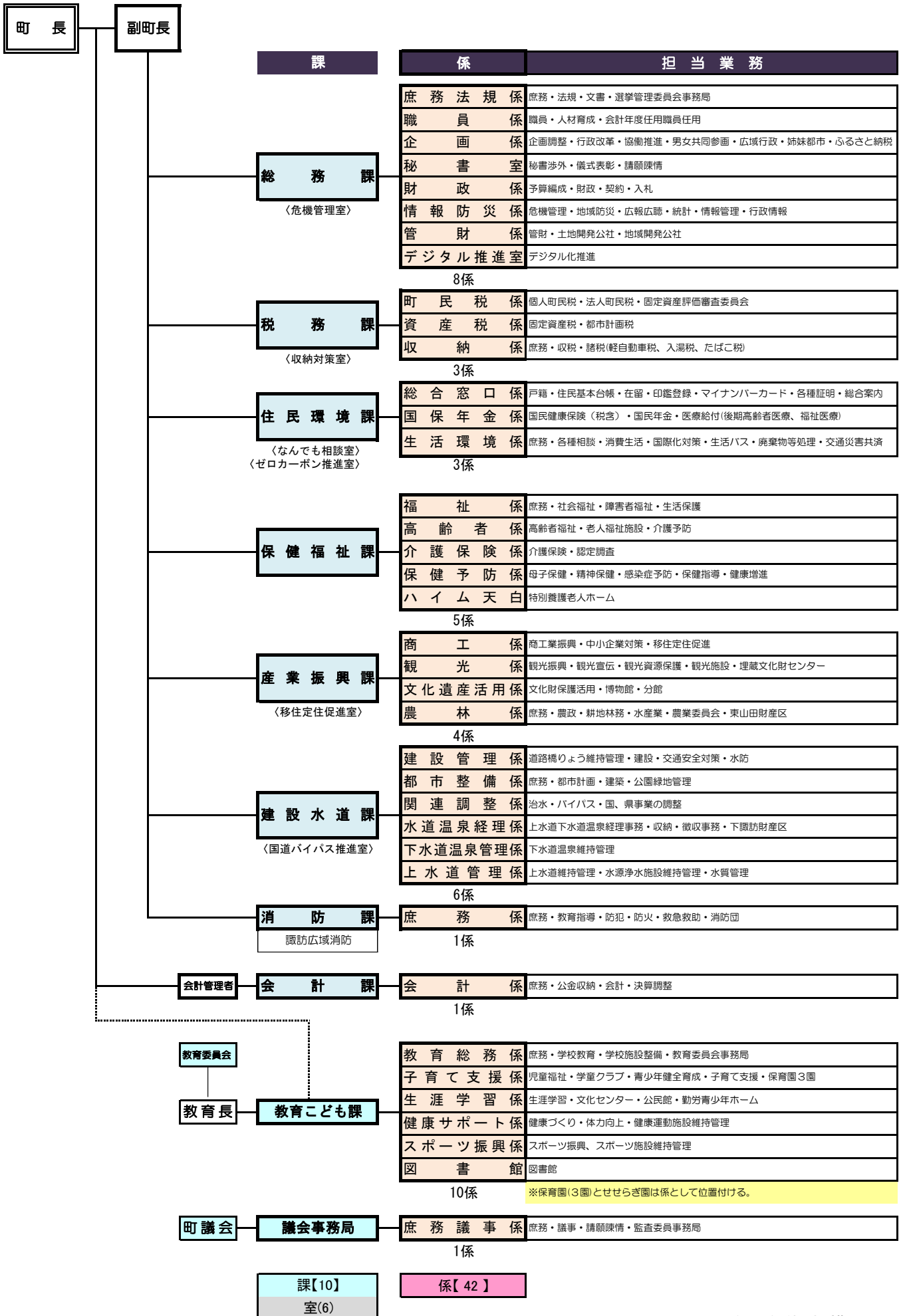

町施設ガイド

施設名	所在地	電話番号	施設名	所在地	電話番号
		(0266)			(0266)
下諏訪町役場	西鷹野町 4613-8	27-1111	下諏訪体育館	西鷹野町 4611-11	27-1455
下諏訪消防署	清水町 4488-36	28-0119	下諏訪町総合運動場 (スポーツコミュニティセンター)	西鷹野町 4562	27-8339
さくら保育園	矢木町 214-16	27-8764	下諏訪ローイングパーク AQUA未来	東赤砂 10615-45	27-1455
とがわ保育園	東山田 社6725-2	27-3315	下諏訪町錬成の家	東赤砂 10615-8	27-1455
せせらぎ園(とがわ保育園内)	東山田 社6725-1	27-3398	健康ステーション	東赤砂 10616-356	75-5546
みずべ保育園	西四王 4729-1	27-8781	健康フィールド	東赤砂 10795-1	75-5546
子育てふれあいセンター ぼけっと	御田町 3132-1	27-5244	赤砂崎公園	宇赤砂崎 10944	78-9988
下諏訪南小学校	南四王 5188	27-5000	下諏訪町屋内運動場	清水町 4590-5	27-1455
下諏訪北小学校	東山田 社7267	27-2288	いずみ湖公園研修の家	武居北 8777-1	52-4471
下諏訪中学校	上久保 5480	27-3000	いずみ湖公園グラウンド	武居北 8777-1	58-8560
下諏訪社中学校	星が丘 社7173	28-7600	いずみ湖公園テニスコート	武居北 8777-1	58-9772
下諏訪町教育委員会	西鷹野町 4611-40	28-0018	下諏訪町地域開発公社 水月霊園紫雲閣	東町中 645	28-4285
下諏訪総合文化センター	西鷹野町 4611-40	28-0018	下諏訪町地域開発公社 観月堂	東町中 607	27-1111
下諏訪町公民館	西鷹野町 4611-40	28-0002	友之町駐車場	友之町 289	27-0005
下諏訪町勤労青少年ホーム	西鷹野町 4611-40	28-0002	下諏訪町四ツ角駐車場	御田町 3202	28-3335
下諏訪向陽高校	武居北 7401	28-7582	下諏訪町東保浄水場	萩倉 1695	28-1131
花田養護学校	東山田 社6525-1	28-3033	長野県水産試験場諏訪支場	高浜 6188-10	27-8755
信濃医療福祉センター	東山田 社6525-1	27-8414	下諏訪郵便局	栄町 5237-1	27-8100
下諏訪町特別養護老人ホーム 「ハイム天白」	東町中 557-2	28-8160	下諏訪大門郵便局	大門 470-5	27-7998
下諏訪町社会福祉協議会	大門 162-4	27-7396	下諏訪西浜町郵便局	西浜町 6359-4	28-1860
下諏訪町老人福祉センター	大門 社6758-1	28-2253	JR東日本 下諏訪駅	広瀬町 5317	27-8671
下諏訪町地域活動支援センター	西四王 5288-1	28-9850	JRバス関東(碓氷支店)	広瀬町 5317	27-8673
下諏訪町保健センター	清水町 4590-5	27-8384	下諏訪観光案内所	広瀬町 5317	28-2231
下諏訪町清掃センター	駒ヶ原 652-4	27-9240	下諏訪商工会議所	西鷹野町 4611-94	27-8533
下諏訪町立図書館	清水町 4562-41	27-5555	ものづくり支援センターしもすわ	西鷹野町 4611-32	26-2226
しもすわ今昔館おいでや (時計工房儀象堂・ 星ヶ塔ミュージアム矢の根や)	立町 3289	27-0001	諏訪警察署下諏訪町交番	春日町 238-1	27-0110
時計工房儀象堂	立町 3289	27-0001	諏訪湖勤労者福祉サービスセンター 下諏訪事務所	西鷹野町 4613-8	28-1511
下諏訪町観光振興局(儀象堂内)	立町 3289	27-2102	岡谷下諏訪広域シルバー人材セン ター 下諏訪支所	西鷹野町 4613-8	28-0890
八島ビジターセンターあざみ館	八島湿原 10618	52-7000	しごと創生拠点施設ホシメバ	星が丘 社7001	27-9223
諏訪湖博物館・赤彦記念館	西高木 10616-111	27-1627	下諏訪まちづくり協働サポートセンター	西鷹野町 4611-77	27-2114
宿場街道資料館	立町 3530-1	27-8827	下諏訪ライオンズクラブ	西鷹野町 4611-93	28-6025
下諏訪町立今井邦子文学館 (中山道茶屋「松屋」)	湯田町 3364	28-9229	下諏訪町防災センター	西鷹野町 4613-8	27-0503
伏見屋邸	東町下 521	27-3441	遊泉ハウス児湯(財産区事務所)	横町木の下 3477	28-0823
おんぱしら館 よいさ	大門168-1	26-0413	下諏訪町第2区事務所	湯田町 3329-6	27-0733
mee mee center Sumeba	御田町3205-10	78-9110	下諏訪町第3区事務所	大社通り 3239	27-6095

